

# PORKKA



Hotel Restaurant  
& Catering



## Inventus

Commercial refrigerators and freezers

Installation and Operation Manual  
Montage- und Bedienungsanleitung  
Asennus- ja käyttöohjeet  
Installations- och bruksanvisning  
Installasjons- og bruksanvisning  
Instructions d'emploi et montage





## Contents

Purpose of use	3
Reception	3
Installation	3
Introduction	4
Temperature control keys	5
Use of temperature control	5
Control of the minimum and maximum temperatures recorded	6
Function display lights	6
Alarms	7
Frame heating	7
Routine cleaning	8
Operation failures	9
Disposal of the equipment	10
Guarantee	10



## Purpose of use

Inventus C commercial refrigerators are for the storage of pre-chilled products, not for chilling down warm products, likewise, Inventus F commercial freezers are for the storage of already frozen products and not for freezing non-frozen products.

## Reception

Examine the product carefully as soon as you receive it. If you notice that it has suffered from damages during transportation, you must indicate this in the delivery document and report to the carrier and the retailer.

### Note!

The manufacturer's guarantee does not cover damages caused by transportation!

## Installation

The ambient temperature must not exceed +43°C or fall under +16°C. Avoid placing the cabinet close to any equipment that radiates heat.

### Note!

The cabinet must not be used outdoors nor exposed to rain.

### Note!

According to the electric safety regulations no liquid materials must be kept above the cabinet.

### Note!

Air circulation above the cabinet must be free.

### Note!

Make sure there is enough room for the air circulation around the cabinet.

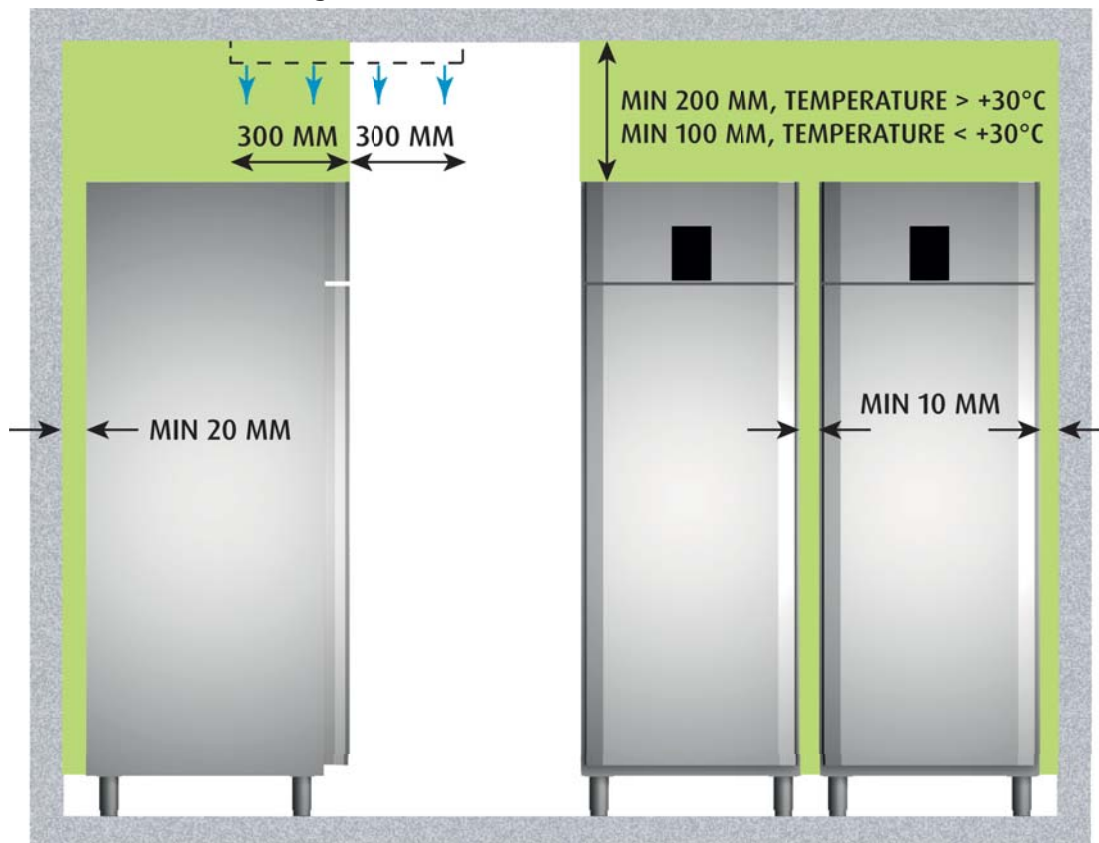



Adjust the cabinet with legs to ensure it is horizontal in all directions, by using the adjustable feet, check with spirit level if necessary, always ensure that all feet are in contact with the ground.

**Note!**

The cabinet must not tilt backwards.

Place the cabinet with castors on hard and level floor. Ensure that all the castors touch the floor. Uneven floor may cause the frame to distort and differences of height between the cabinets. Lock castors with brakes when the cabinet has been put in place.



Connect the connection cord of the cabinet to an earthed 230 V / 50 Hz wall socket with its own 10 A safety fuse. Check the voltage and frequency of the cabinet from the rating plate. The rating plate is in the left front upper corner of the machinery room of the cabinet.

**Note!**

The damaged power supply cord must only be changed by a professional electrician, authorised by the manufacturer.

## Introduction

Before using it, clean the cabinet carefully with mild cleaning agent, e.g. liquid dishwasher detergent. Rinse and wipe dry. Leave the door open for airing for a moment.

Put the shelves in place.

Before loading with goods, ensure the cabinet has reached the required holding temperature (See chapter "Use of temperature control").



**Note!**

To avoid evaporator corrosion, it is important to keep food with high acid content / vinegar etc. in air tight containers.

**Note!**

When loading the cabinet with goods, please do not exceed the load limit (red mark inside the cabinet on the back wall).

**Note!**

Do not place goods on cabinet floor but on the bottom shelf to avoid blocking the air circulation.

**Note!**

Please ensure correct air circulation inside the cabinet at all times. When placing goods on to the shelves ensure they do not overhang the front of the shelves, as this will also interrupt air circulation.

For slippery products, like frozen goods in plastic bags, we recommend to use wire baskets (optional accessory).



The cabinets are equipped with anti-tilting, sliding shelves. The maximum load is 70 kg/shelf.

## Temperature control keys

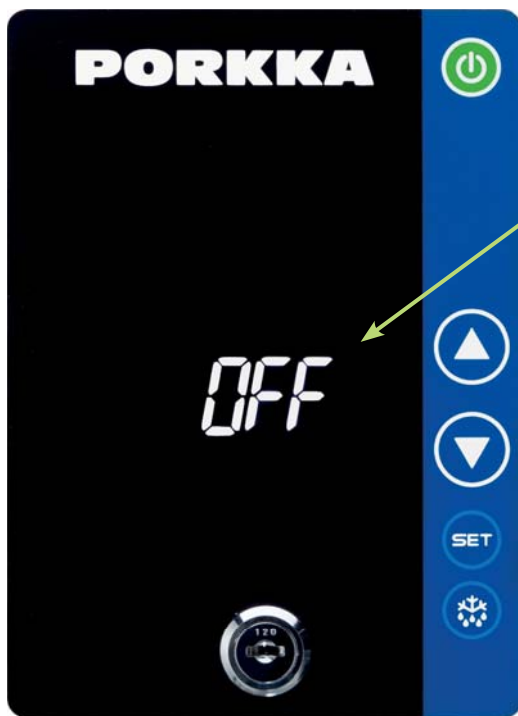







- ON/OFF button
- Temperature display and function display lights
- Temperature control key
- Temperature control key
- Function start and stop key SET
- Manual defrost starting key

• Door lock



## Use of temperature control



1. Switch the power on by pressing the button .
2. Temperature control:
  - Press once button , then the display will show the set temperature
  - Adjust temperature with buttons  and 
  - Press again button  or wait for 15 seconds and the display will revert to the normal state
3. Additional defrost:
  - Press button  for more than 3 seconds to start additional defrost







## Control of the minimum and maximum temperatures recorded



1. Press button  once. "Lo" will appear on the display for a moment followed by the minimum temperature logged.
2. Press button  once. "Hi" will appear on the display for a moment followed by the maximum temperature logged.

The equipment will revert to the normal state in 5 seconds.

## Function display lights

	Light on	Compressor is running
	Light flashing	Time delay to protect compressor after start-up
	Light on	The evaporator fan is on
	Light on	Defrost is on
	Light flashing	Time delay after defrost
<b>AUX</b>	Light on	The condenser fan is on
	Light on	Alarm; see chapter "Alarms"

## Alarms

### HA High temperature alarm

The temperature inside the cabinet has exceeded the set alarm temperature. The alarm can be instigated by sudden icing of the evaporator. Initiate additional manual defrost. See instructions on the previous page. Ensure the cabinet has not been loaded with warm products. Check that a door has not been left open. Check that any product is not blocking air circulation within the cabinet. The cabinet is meant to keep ready chilled products cold.

### LA Low temperature alarm

The temperature inside the cabinet has fallen below the set value. Ensure that the products put into the cabinet are not too cold.

The temperature alarm will reset automatically after the interior of the cabinet returns to the set temperature range. If this does not happen, move the products to another cabinet and contact your service provider.

### dA Door open alarm

Close the door carefully and the alarm will reset automatically.

### HA2 Condenser alarm

The condenser/filter needs to be cleaned. Switch cabinet off and remove the plug from the wall socket. Clean the condenser /filter (see chapter "Cleaning").

Check also that air circulation to the condenser is not blocked or that the ambient temperature is not too high. If the alarm still does not stop, remove products to another cabinet and contact your service provider.

### P1 Thermostat probe failure \*

### P2 Evaporator probe failure \*

### P3 Condenser probe failure \*

\*The cabinet operates on its standby system and will hold normal temperature. Reset the alarm signal and immediately contact your service provider.

### EE Data failure

To reset an 'EE' Alarm on the display and resume normal function of the equipment press any button for 3 seconds. After this 'rSt' message will be displayed again for 3 seconds and the equipment should return to normal function.

## Frame heating (Inventus F)

Freezer cabinets are supplied with a doorframe heater, this is 'on' when the cabinets is shipped from our factory. The vast majority of time this heater is not required and it can be switched 'off' to reduce energy consumption. When there is extremely high humidity you may notice condensation on the doorframe in this case switch the heater 'on' using the switch behind the top cover.

### Note!

Our energy consumption tests are made with the doorframe heater 'off'.

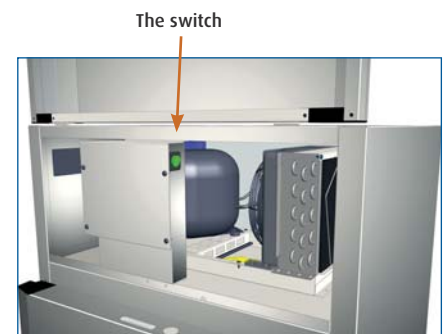



# Cleaning

Clean spillages immediately.

Ensure effective operation of the equipment and the quality of the products being stored, by defrosting and cleaning the equipment regularly, we recommend at least once per month.

Remove all products and store them in a back-up store.

Switch off the cabinet from the main electrical supply by removing cable and plug from the wall socket.

Remove the shelves.

Wash the stainless steel surfaces of the cabinet with a mild detergent mixed with water, e.g. dishwasher detergent or other suitable food safe cleaning product. Use a cloth or paper towel to prevent scratching the steel surface.

Wipe with down with a cloth and allow the cabinet to dry.

### Note!

Do not use detergents or disinfectants containing chlorine i.e. bleach, solvents, scouring products, or a knife or other sharp tools when cleaning.

### Note!

Do not use running water to wash the cabinet.

### Note!

Refer to the product description of the disinfectant to see which materials it is suitable for. Do not let it splash on sensitive parts, such as thermostat regulator or door hinges. Dry the equipment after the disinfection and let it ventilate.

### To clean the condenser and or condenser filter:

Switch off the cabinet from the main electrical supply by removing cable and plug from wall socket. The condenser is situated on the right hand side of the machine compartment of the cabinet when facing the front, (1). Remove the knurled - head screw on the lower part of the top front panel, then pivot the panel upwards on it's hinges until it is secure, leaving the machine compartment open. Take care that the panel will not fall back and cause injury.

Push the filter holding bracket (2) down from the top until it becomes free, then swing to the right, when you can then remove the filter and or use a dry brush or vacuum cleaner to remove dust from condenser fins.

Was the filter with e.g. liquid detergent, rinse the filter and let it dry, and then put replace. Switch that cabinet on only when the front cover has been replaced in position and screw is back in place.

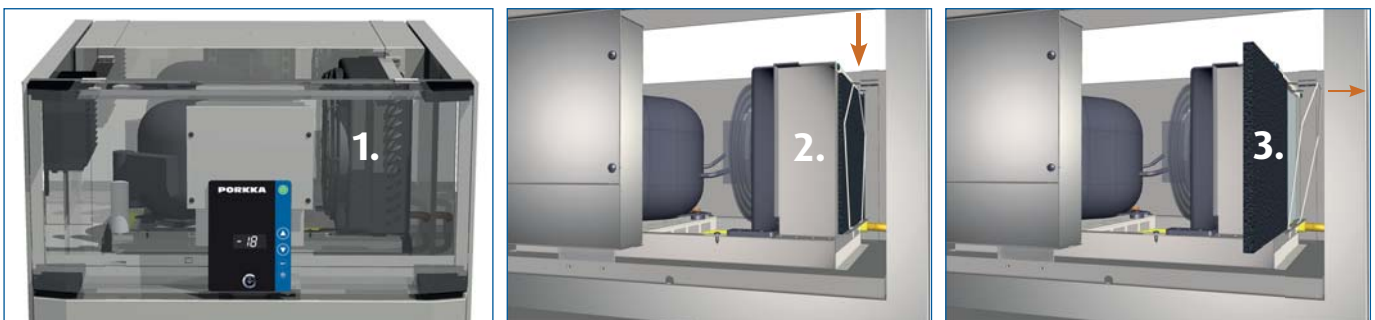

The air circulation ducts inside the cabinet can be removed without tools so that it is easy to clean all surfaces. Rear and roof ducts have been fitted with knurled-head screws with a coin slot for easy loosening.

Clean the cabinet door gasket using a mild water soluble detergent and check the condition of the gasket. A silicone spray makes the gaskets flexible and dirt-rejecting.

Cleaning in dishwasher is not recommendable for the loose parts of the equipment.

Put back all removed parts and switch on the equipment.

Ensure that the temperature has become to the normal level before using the equipment again.



## Operation failures

### In case of alarm:

- see chapter "Alarms"

### If the cabinet fails to cool check that:

- the power supply is OK and the cabinet is switched 'on' there are indications on the control panel if there is a power supply to the cabinet.
- the defrost LED is not lit
- the cabinet has not been overloaded or filled with warm products
- the air circulation for the condenser or inside the cabinet is not blocked
- the ambient temperature around the cabinet is not too high
- the condenser filter is not blocked

### If the machinery makes a strange sound:

- check that the feet of the cabinet have been properly adjusted
- make sure that the cabinet does not rock when pushed from one or another of the front corners
- check that loose items such as bottles in the cabinet are not knocking against each other

If the malfunction cannot be corrected by checking the above points prevent the goods from spoiling by moving them to another cooling or freezing unit. Switch the faulty cabinet off, remove the power supply from the wall socket and contact your dealer or service company.

## Disposal of the equipment

Once the equipment becomes redundant it must not be disposed of with normal waste because the equipment is governed by the WEEE directive. It has to be disposed of following the WEEE act which became effective on August 13th 2005.

## Guarantee

Check the guarantee period at your merchandiser.

**The guarantee does not cover faults caused by:**

- transportation
- overloading or user's negligence
- negligence due to not reading manuals, proper care and maintenance
- changes in current (max  $\pm$  10% allowed) caused for example by lightning etc.
- modifications or repairs performed by an unauthorized service agent
- use of parts not supplied and approved by the manufacturer

**The guarantee does not cover:**

- incidental scratches/marks or other minor faults caused when unpacking or during installation that does not effect operation or performance of the equipment

### **Note!**

The manufacturer or his selling agent is not at any time, or under any circumstances liable for food loss howsoever it occurs. the owner/user should ensure the contents are insured at all times.

All goods are supplied under our terms and conditions of sale a copy of which may be obtained upon request.



## INHALT

Verwendungszweck	3
Entgegennahme	3
Installation	3
Einführung	4
Tasten zur Temperatureinstellung	5
Bedienung der Temperatursteuerung	5
Einstellung der Höchst- und Tiefsttemperatur	6
Funktionen der Anzeigen im Display	6
Alarmer	7
Rahmenheizung	7
Routinemässige Reinigung	8
Fehlfunktionen	9
Entsorgung des Geräts	10
Garantie	10



## Verwendungszweck

Kühlschränke vom Typ Inventus C dienen zur Lagerung bereits gekühlter Produkte und nicht dem Abkühlen. Gefrierschränke vom Typ Inventus F dienen zur Lagerung bereits gefrorener Produkte und nicht dem Einfrieren.

## Entgegennahme

Prüfen Sie das Produkt bei der Entgegennahme sorgfältig. Wenn Sie Transportschäden feststellen, muss dies im Lieferschein angegeben und dem Spediteur sowie Händler gemeldet werden.

### Hinweis!

Der Hersteller übernimmt keine Haftung für Transportschäden!

## Installation

Die Umgebungstemperatur darf nicht mehr als +43°C und weniger als +16°C betragen. Vermeiden Sie die Aufstellung des Geräts in der Nähe von Wärmequellen.

### Hinweis!

Das Gerät darf nicht in Aussenbereichen genutzt werden oder mit Regen in Kontakt kommen.

### Hinweis!

Gemäss den Vorschriften zur elektrischen Sicherheit, dürfen keine Flüssigkeiten auf das Gerät gestellt werden.

### Hinweis!

Die Luft über dem Gerät muss frei zirkulieren können.

### Hinweis!

Stellen Sie sicher, dass eine ausreichende Luftzirkulation um das Gerät herum vorhanden ist.

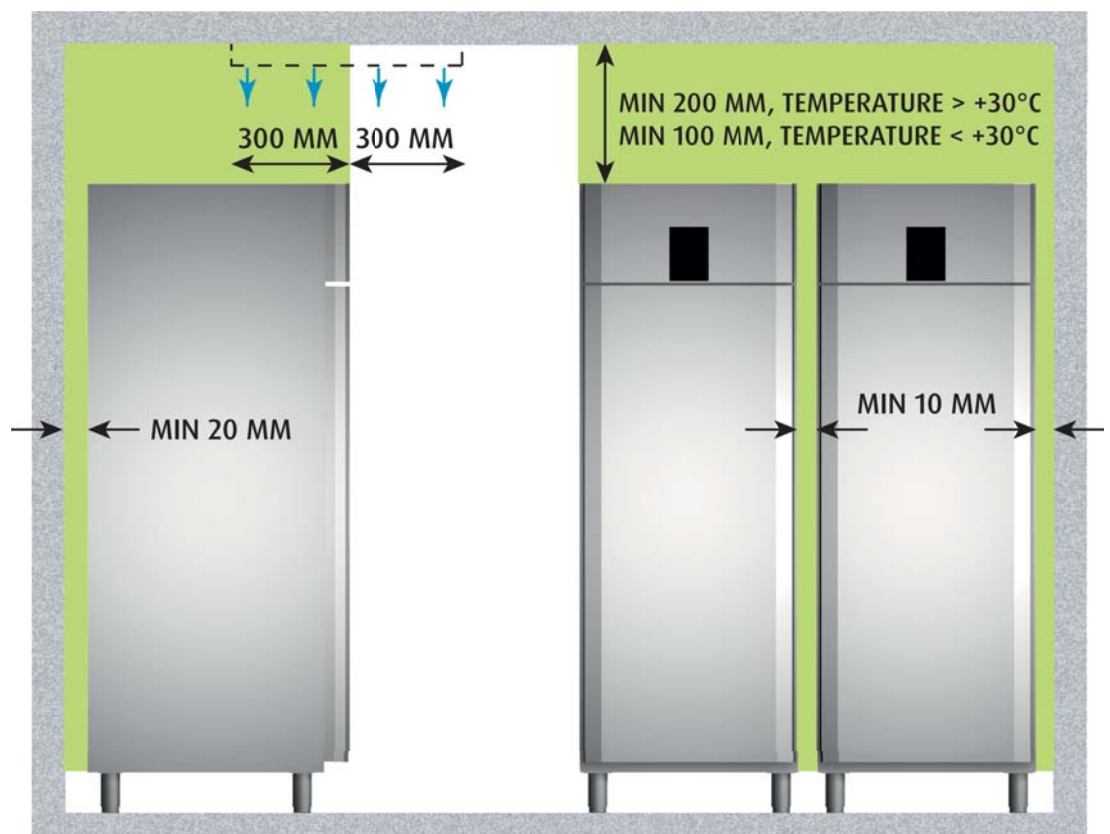



Justieren Sie die horizontale Ausrichtung des Geräts mithilfe der verstellbaren Füße und einer Wasserwaage. Stellen Sie sicher, dass alle Füße den Boden berühren.

### Hinweis!

Das Gerät darf nicht nach hinten geneigt sein.

Stellen Sie das Gerät mit Rollen auf einen harten und ebenen Boden. Stellen Sie sicher, dass die Rollen den Boden berühren. Ein unebener Boden kann dazu führen, dass sich der Rahmen verzieht und Höhenunterschiede zwischen den Geräten auftreten. Aktivieren Sie die Rollensperre, sobald sich das Gerät an seinem definitiven Standort befindet.



Verbinden Sie das Netzkabel des Geräts mit einer geerdeten 230 V / 50 Hz Wandsteckdose mit einer separaten 10 A Sicherung. Überprüfen Sie die Spannung und Frequenz des Geräts anhand der . Die Datentafel befindet sich an der linken, oberen Ecke an der Vorderseite des Maschinenfachs.

### Hinweis!

Ein beschädigtes Netzkabel darf nur durch einen vom Hersteller autorisierten Elektriker ausgewechselt werden.

## Einleitung

Reinigen Sie das Gerät vor seiner ersten Nutzung mit einem milden Reinigungsmittel wie z. B. Geschirrspülmittel. Nach dem Reinigen trocken wischen. Lassen Sie die Tür für einen Moment geöffnet, um den Schrank zu lüften.

Setzen Sie die Gitterroste ein.

Stellen Sie sicher, dass das Gerät die erforderliche Temperatur erreicht hat bevor Sie es mit Produkten beschicken. (Siehe Kapitel „Benutzung der Temperatursteuerung“)

### Hinweis!

Um eine Korrosion des Verdampfers zu vermeiden, sollten Lebensmittel mit hohem Säureanteil, wie z.B. Essig etc. in luftdichten Behältern aufbewahrt werden.

### Hinweis!

Überschreiten Sie beim Beschicken des Geräts nicht die max. Beladungsgrenze (rote Markierung an der Rückwand des Geräts).

### Hinweis!

Stellen Sie keine Produkte auf den Boden des Geräts sondern benutzen Sie den untersten Rost, um eine Blockierung der Luftzirkulation zu vermeiden.

### Hinweis!

Bitte stellen Sie jederzeit eine ausreichende Luftzirkulation im Gerät sicher. Stellen Sie Produkte so auf die Roste, dass die Vorderkante nicht überschritten wird.

Für leicht rutschende Produkte wie gefrorene Waren in Plastikbeuteln empfehlen wir die Verwendung von Drahtkörben (optionales Zubehör).

Die Schränke sind mit kipp sicheren, einschiebbaren Gitterrosten ausgerüstet. Die Höchstlast beträgt 70 kg/Rost.



## Tasten zur Temperatureinstellung

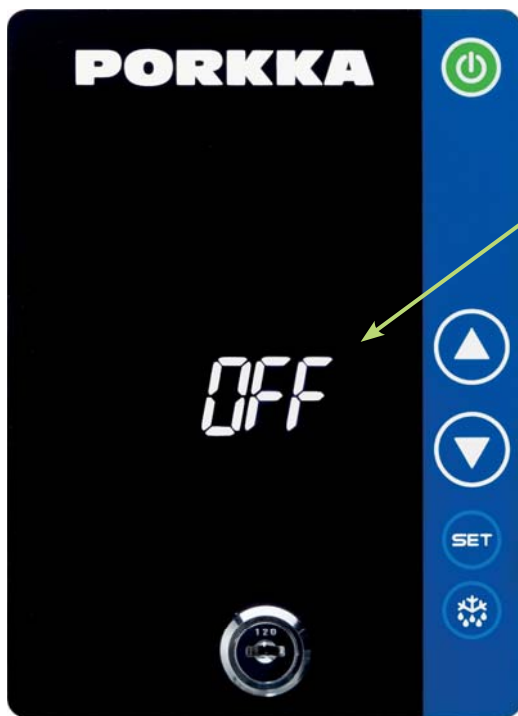







- EIN/AUS-Taste
- Temperatur- und Funktionsanzeige
- Taste zur Temperatureinstellung
- Taste zur Temperatureinstellung
- "SET"-Taste zum Starten und Stoppen von Funktionen
- Taste für Einleitung einer manuellen Abtaung.

• Türschloss

## Bedienung der Temperatursteuerung





1. Einschalten durch Drücken der Taste .
2. Temperatursteuerung:
  - Einmal die Taste , um die eingestellte Temperatur anzuzeigen.
  - Die gewünschte Temperatur mit den Tasten  und .
  - Erneut Taste  drücken oder 15 Sekunden lang warten, bis die Anzeige wieder in den normalen Zustand zurückgeht.
3. Manuelle Abtaung:
  - Taste  für mehr als 3 Sekunden drücken, um eine zusätzliche Abtaung zu einzuleiten.









## Einstellung der Höchst- und Tiefsttemperatur



1. Taste  einmal drücken. Auf der Anzeige erscheint einen Moment lang "Lo" und anschliessend die registrierte Tiefsttemperatur
2. Taste  einmal drücken. Auf der Anzeige erscheint einen Moment lang "Hi" und anschliessend die registrierte Höchsttemperatur.

Nach 5 Sekunden schaltet das Gerät wieder in den Normalzustand zurück.

## Funktionen der Anzeigen im Display

	Licht an	Kompressor in Betrieb
	Licht blinkt	Zeitverzögerung zum Schutz des Kompressors nach dem Einschalten
	Licht an	Verdampferlüfter in Betrieb
	Licht an	Abtauvorgang in Betrieb
	Licht blinkt	Zeitverzögerung nach dem Abtauvorgang
<b>AUX</b>	Licht an	Kondensatorventilator in Betrieb
	Licht an	Alarm; siehe Kapitel "Alarme"

## Alarme

### HA Innentemperatur zu hoch

Die Temperatur im Gerät hat die eingestellte Alarmtemperatur überschritten. Der Alarm kann durch plötzliche Vereisung des Verdampfers ausgelöst werden. Führen Sie eine manuelle Abtauung durch. Siehe Anleitung auf der vorherigen Seite. Stellen Sie sicher, dass keine warmen Produkte in das Gerät gestellt wurden. Prüfen Sie, dass die Tür geschlossen ist. Prüfen Sie, dass keine Produkte die Luftzirkulation blockiert. Das Gerät dient dazu, bereits abgekühlte Produkte zu lagern.

### LA Innentemperatur zu niedrig

Die Temperatur im Gerät ist unter den eingestellten Wert gefallen. Stellen Sie sicher, dass die in das Gerät gestellten Produkte nicht zu kalt sind.

Die Temperaturalarne werden automatisch zurückgesetzt, sobald die Temperatur im Inneren des Geräts wieder im eingestellten Bereich ist. Ist dies nicht der Fall, bringen Sie die Produkte in ein anderes Gerät und kontaktieren Sie Ihren Anbieter.

### dA Türöffnungsalarm

Schliessen Sie die Tür. Der Alarm stoppt automatisch.

### HA2 Alarm Kondensatortemperatur zu hoch

Der Kondensator/Filter muss gereinigt werden. Schalten Sie das Gerät aus und ziehen Sie den Stecker aus der Steckdose. Reinigen Sie den Kondensator/Filter (siehe Kapitel „Reinigung“).

Prüfen Sie ausserdem, dass die Luftzufuhr zum Kondensator nicht blockiert und die Umgebungstemperatur nicht zu hoch ist. Falls der Alarm nicht stoppt, bringen Sie die Produkte in ein anderes Gerät und kontaktieren Sie Ihren Kundendienst.

### P1 Fehlfunktion des Temperaturfühlers \*

### P2 Fehlfunktion des Verdampferfühlers \*

### P3 Fehlfunktion des Kondensatorfühlers \*

\*Das Gerät läuft mit Standby-Modus und hält die Normaltemperatur. Quittieren Sie das Alarmsignal und kontaktieren Sie sofort Ihren Kundendienst.

### EE Datenfehler

Im Falle eines "EE"-Alarms quittieren Sie den Alarm und führen Sie einen Neustart des Geräts durch, indem Sie eine beliebige Taste 3 Sekunden lang drücken, bis der Code "rSt" im Display angezeigt wird.

## Rahmenheizung (Inventus F)

Tiefkühlschränke sind mit einer Türrahmenheizung ausgestattet, welche bei der Auslieferung standardmäßig eingeschaltet ist. In den allermeisten Fällen ist diese nicht notwendig und kann ausgeschaltet werden um Energie zu sparen. Bei Umgebungstemperaturen mit einer extrem hohen Luftfeuchtigkeit werden kann unter Umständen Kondenswasser am Türrahmen festgestellt werden.

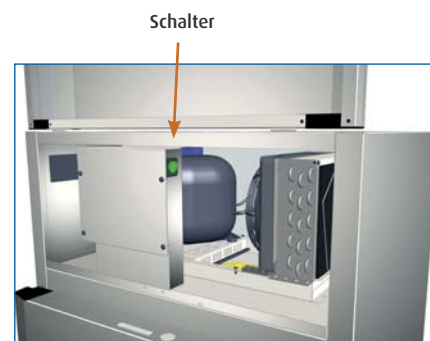

In diesem Falle kann die Heizung eingeschaltet werden. Der Schalter für die Türrahmenheizung befindet sich hinter der oberen Frontblende des Schrankes.

### Anmerkung:

Der Energieverbrauchstest der Tiefkühlchränke wurde mit ausgeschalteter Türrahmenheizung ausgeführt.

## Reinigung

Reinigen Sie ausgelaufene Substanzen sofort.

Sie können eine optimale Funktionsweise des Geräts und die Qualität der gelagerten Produkte sicherstellen, indem Sie das Gerät mindestens einmal pro Monat reinigen.

Entnehmen Sie alle Produkte und lagern diese in einem anderen Kühl- oder Tiefkühlgerät.

Schalten Sie das Gerät am Hauptschalter aus und ziehen Sie den Stecker aus der Steckdose.

Entnehmen Sie die Roste.

Reinigen Sie die Edelstahloberflächen des Geräts mit einem milden Reinigungsmittel und Wasser wie z. B. Geschirrspülmittel oder einem anderen geeigneten Reinigungsmittel. Verwenden Sie ein Tuch oder Papiertuch, um Kratzer auf den Edelstahloberflächen zu vermeiden.

Abschliessend mit einem feuchten Lappen auswischen, abtrocknen und komplett austrocknen lassen.

### Hinweis!

Verwenden Sie keine chlorhaltigen Reinigungs- oder Desinfektionsmittel, Lösungs- oder Scheuermitteln, Messer oder andere scharfkantigen Utensilien.

### Hinweis!

Verwenden Sie zum Reinigen kein fliessendes Wasser.

### Hinweis!

Entnehmen Sie der Produktbeschreibung des Desinfektionsmittels, für welche Materialien es geeignet sind. Vermeiden Sie Spritzer auf sensible Teile wie die Steuereinheit oder die Scharniere. Trocknen Sie das Gerät nach der Desinfektion und lassen Sie es gut durchlüften.

Reinigen Sie den Kondensator und/oder Kondensatorfilter. Der Kondensator befindet sich auf der rechten Seite des Maschinenfachs (1). Entfernen Sie die Rändelschraube an der unteren Seite der Frontabdeckung und öffnen Sie die diese (ausgestattet mit Scharnieren an der Oberkante) durch Heben vollständig.

Drücken Sie die Halterung des Filters (2) von oben nach unten, um sie zu lösen. Drehen Sie die Halterung nach rechts und entfernen Sie den Filter (3). Säubern Sie den Filter, z. B. mit Spülmittel oder einem anderen geeigneten Reinigungsmittel. Spülen Sie den Filter ab, lassen Sie ihn trocknen und setzen Sie ihn wieder ein.

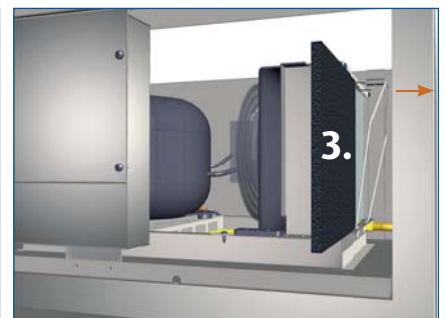
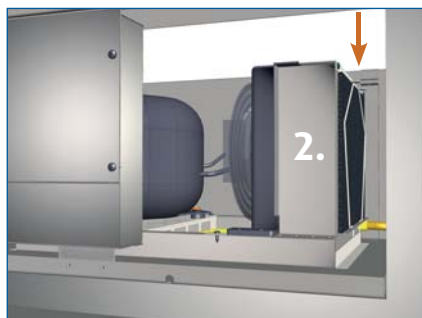

Die Abdeckungen im Gerät können ohne Werkzeuge entnommen werden, so dass eine Reinigung aller Oberflächen problemlos möglich ist. Die Abdeckungen an der Ober- und Rückseite sind mit Rändelschrauben befestigt, die über einen Schlitz verfügen, um sie mit einer Münze lösen zu können.

Reinigen Sie die Dichtung der Tür mit einem milden, wasserlöslichen Reinigungsmittel und überprüfen Sie den Zustand der Dichtung. Ein Silikon-Spray hält die Dichtung geschmeidig und schmutzabweisend.

Die Reinigung von losen Teilen des Gerätes in einer Spülmaschine wird nicht empfohlen.

Setzen Sie alle entnommenen Teile wieder ein und schalten Sie das Gerät ein.

Stellen Sie sicher, dass die Temperatur die Set-Temperatur erreicht hat, bevor Sie das Gerät mit Produkten beschicken.



## Fehlfunktionen

### Im Alarmfall:

- Siehe Kapitel "Alarmer"

### Falls das Gerät nicht kühlt, prüfen Sie, dass:

- Spannung am Gerät vorhanden ist, ob etwas angezeigt wird und dass das Gerät eingeschaltet ist
- die LED für Abtauung nicht leuchtet
- das Gerät nicht übermässig oder mit warmen Produkten beschickt wurde
- die Luftzirkulation des Kondensator oder im Inneren des Geräts nicht blockiert ist
- die Umgebungstemperatur nicht zu hoch ist
- der Kondensatorfilter nicht blockiert ist

### Falls das Gerät ungewöhnliche Geräusche verursacht:

- Prüfen Sie, dass die Füße des Geräts korrekt justiert wurden.
- Stellen Sie sicher, dass das Gerät nicht wackelt, wenn Druck auf eine der vorderen Ecken ausgeübt wird.
- Prüfen Sie, ob lose Elemente wie Flaschen im Gerät gegeneinander stoßen.

## Entsorgung des Geräts

Wenn das Gerät ausgemustert wird, darf es nicht mit dem gewöhnlichen Müll entsorgt werden, da es der WEEE-Richtlinie unterliegt. Es muss unter Befolgung des am 13. August 2005 in Kraft getretenen WEEE-Gesetzes entsorgt werden.

## Garantie

Garantiedauer entsprechend Vereinbarung mit Ihrem Händler.

**Die Garantie beinhaltet keine, durch folgende Punkte entstandenen Mängel:**

- Transport
- Fahrlässigkeit des Benutzers
- Nichtbeachtung der Bedienungsanleitung oder unsachgemässer Bedienung und Instandhaltung/Wartung
- Schwankungen der Netzspannung (max +/- 10% erlaubt) verursacht z.B durch Blitzschlag etc.
- Modifikationen am Gerät oder Reparatur durch ein nicht autorisiertes Unternehmen
- Einsatz von Teilen welche vom Hersteller nicht getestet und freigegeben wurden

**Im Weiteren deckt die Garantie keine Mängel wie:**

- Kratzer oder Dellen welche beim Auspacken und/oder der Installieren des Gerätes entstehen, welche für die Funktion unbedeutend sind.

### **Hinweis!**

Der Hersteller oder der Händler kann zu keiner Zeit und unter keinen Umständen für Warenverderbschäden und/oder Folgeschäden an Waren haftbar gemacht werden.

Die Lieferung alle Waren erfolgt entsprechend unseren allgemeinen Geschäftsbedingungen, deren Kopie auf Anfrage bereitgestellt wird.



## Sisällysluettelo

Käyttötarkoitus	3
Vastaanotto	3
Asennus	3
Käyttöönotto	4
Lämpötilasäätimen painikkeet	5
Lämpötilasäätimen käyttö	5
Säätimeen tallentuneiden minimi- ja maksimilämpötilojen tarkistus	6
Toimintojen merkkivalot näytöllä	6
Hälytykset	7
Karmilämmitys	7
Puhdistus	8
Jos laite ei toimi	9
Laitteen hävittäminen	10
Takuu	10
Takuuaikaiset huollot	10
Huurteen huollon toimipaikat	11



## Käyttötarkoitus

Inventus C suurtalouskaapit on tarkoitettu jäädytettujen tuotteiden säilytykseen, ei jäädytykseen. Inventus F suurtalouskaapit on tarkoitettu pakastettujen tuotteiden säilytykseen, ei pakastamiseen.

## Vastaanotto

Tarkasta laite, ennen kuin otat sen vastaan. Mikäli havaitset laitteen vaurioituneen kuljetuksessa, tee merkintä rahtikirjaan ja ilmoita asiasta välittömästi kuljettajalle ja myyjälle.

### Huom!

Valmistajan myöntämä takuu ei korvaa kuljetusvahinkoja!

## Asennus

Kaappia ympäröivän ilman lämpötila ei saa nousta yli +43°C tai laskea alle +16°C. Vältä kaapin sijoittamista muiden lämpöä luovuttavien laitteiden viereen.

### Huom!

Kalustetta ei saa käyttää ulkoilmassa eikä sitä saa altistaa sateelle.

### Huom!

Sähköturvallisuusmääräysten mukaan kaapin yläpuolella ei saa pitää nestemäisiä aineita.

### Huom!

Ilmankierto kaapin päällä pitää olla esteetön.

### Huom!

Jätä riittävästi ilmankiertotilaa kaapin ympärille.

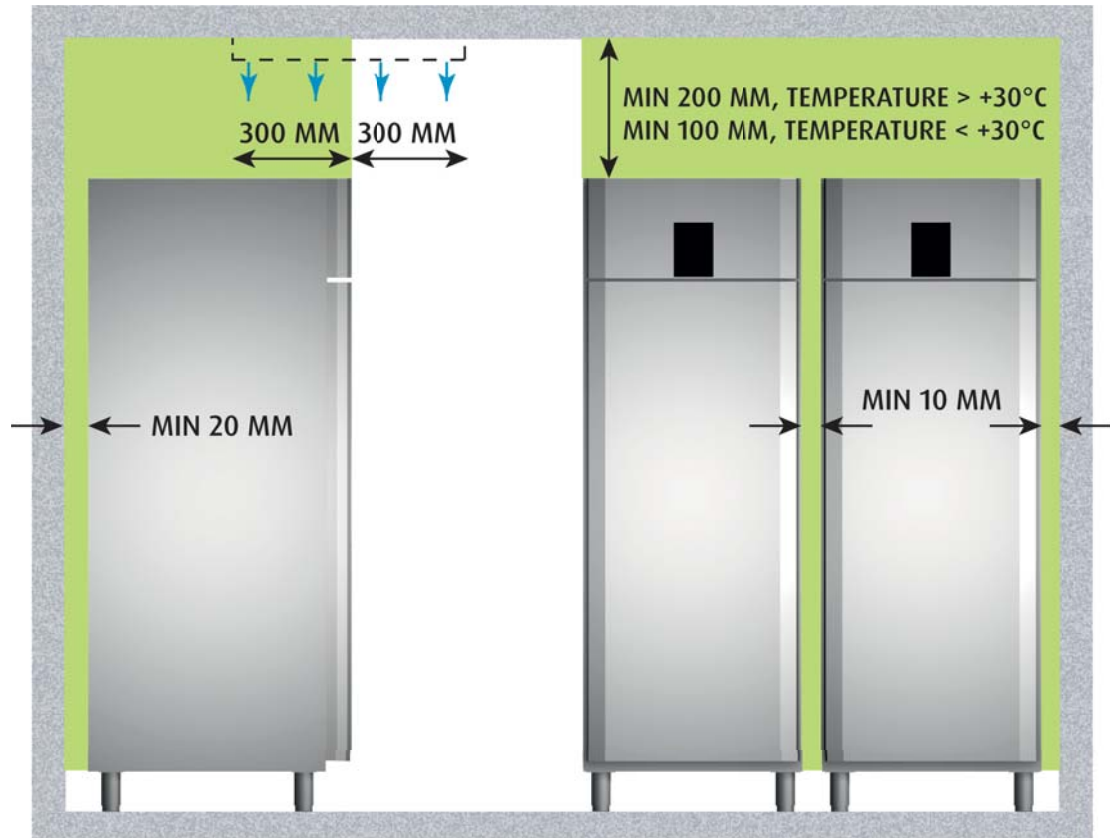





Asenna jalallinen kaluste joka suunnassa vaakasuoraan säätöjalkojen ja vesivaa'an avulla. Varmista, että kaikki jalat ottavat kiinni lattiaan.

### Huom!

Kaappi ei saa olla kallellaan taaksepäin.

Sijoita pyörillä varustettu kaluste kovalle ja suoralle lattiapinnalle. Varmista, että kaikki pyörät ottavat kiinni lattiaan. Epätasainen lattia saattaa aiheuttaa rungon vääntymisen ja kalusteiden välisiä korkeuseroja. Lukitse jarrulliset pyörät, kun kaluste on sijoitettu paikoilleen.



Liitä kalusteen liitäntäjohto 230 V / 50 Hz maadoitettuun, omalla 10 A sulakkeella suojattuun pistorasiaan. Tarkista kaapin jännite ja taajuus arvokilvestä. Arvokilpi on kaapin konetilassa vasemmassa etuylänurkassa.

### Huom!

Vaurioituneen verkkojohdon saa vaihtaa vain valmistajan valtuuttama ammattihenkilö.

## Käyttöönotto

Puhdista kaluste huolellisesti ennen käyttöönottoa miedolla pesuaineella, esimerkiksi astian-pesuaineliuoksella. Huuhtelee ja kuivaa kaappi ja jätä se hetkeksi tuulettumaan.

Asenna hyllyt paikoilleen.

Varmista, että kaappi on saavuttanut asetellun sisälämpötilan, ennen kuin täytät sen tuotteilla. (Katso kohta "Lämpötilasäätimen käyttö")

### Huom!

Etikkaa sisältävät ja happamat tuotteet, kuten salaattikastikkeet, suolakurkut, puolukkasurvos, pitää säilyttää erityisen tiiviissä astioissa, jotta kaapin höyrystin ei syövy puhki ennenaikaisesti.

### Huom!

Älä täytä kaappia yli kuormitusrajan (punainen tarra kaapin sisällä takaseinän yläosassa).

### Huom!

Älä estä ilmankiertoa lattialla. Tuotteita ei saa sijoittaa kaapin lattialle, vaan alimmalle hyllylle.

### Huom!

Älä estä kaapin etuosan ilmankiertoa. Sijoita tuotteet hyllyille niin, että ne eivät tule yli hyllyn etureunasta.

Liukkaille, pussimaisille tuotteille suosittelemme lankakorihyllyjä (lisävaruste).

Hyllyjärjestelmän hyllyt voidaan vetää osittain ulos kaapista ja ne ovat kippaamattomat. Enimmäiskuormitus on 70 kg/hyllytaso.



## Lämpötilasäätimen painikkeet









- ON/OFF painike
- Lämpötilanäyttö ja toimintojen merkkivalot
- Lämpötilansäätöpainike
- Lämpötilansäätöpainike
- Toimintojen aloitus- ja lopetuspainike SET
- Lisäsulatuksen käynnistyspainike

• Oven lukko



## Lämpötilasäätimen käyttö



1. Käynnistä kaappi painamalla painiketta .
2. Lämpötilan säätö:
  - Paina kerran painiketta , jolloin näytöllä näkyy lämpötilan asetteluarvo
  - Säädä lämpötilaa painikkeilla  ja 
  - Paina uudelleen painiketta  tai odota 15 sekuntia, jolloin laite palautuu normaaliin tilaan
3. Lisäsulatus:
  - Paina painiketta  vähintään kolmen sekunnin ajan, jolloin lisäsulatus käynnistyy







## Säätimen tallentuneiden minimi- ja maksimilämpötilojen tarkistus



1. Paina kerran painiketta  . Näytöllä näkyy hetken aikaa teksti "Lo", jonka jälkeen näytölle tulee laitteen taltioima minimilämpötila.
2. Paina kerran painiketta  . Näytöllä näkyy hetken aikaa teksti "Hi", jonka jälkeen näytölle tulee laitteen taltioima maksimilämpötila.

Laite palaa normaalitilaan 5 sekunnin kuluessa.

## Toimintojen merkkivalot näytöllä

	Valo palaa	Kompressori on käynnissä
	Valo vilkkuu	Kompressoria suojaava käynnistymisen esto on päällä
	Valo palaa	Höyrystimen puhallin on päällä
	Valo palaa	Höyrystimen sulatus on päällä
	Valo vilkkuu	Höyrystimen kuivausjakso on päällä
<b>AUX</b>	Valo palaa	Lauhduttimen puhallin on päällä
	Valo palaa	Hälytys, katso kohta "hälytykset"

# Hälytykset

## HA Korkealämpötila hälytys

Laitteen sisälämpötila ylittää sallitun arvon. Höyrystimen äkillinen jäätyminen voi aiheuttaa hälytyksen. Kytke tällöin lisäsulatus edellisellä sivulla olevan ohjeen mukaisesti. Tarkista, ettei laitteeseen ole laitettu liian lämpimiä tuotteita, että laitteen ovi on suljettu eikä ilmankierto laitteen sisällä ole estynyt. Kaappi on tarkoitettu valmiiksi jäähdytettyjen tuotteiden säilytykseen.

## LA Matalalämpötila hälytys

Laitteen sisälämpötila on laskenut liiaksi. Tarkista, ettei laitteeseen laitettut tuotteet ole liian kylmiä. Lämpötilahälytys kuittaautuu automaattisesti sisälämpötilan palattua sallituihin rajoihin. Mikäli hälytys ei poistu, siirtäkää tuotteet toiseen laitteeseen ja ottakaa yhteys valtuutettuun huoltoliikkeeseen.

## dA Ovi auki hälytys

Sulje ovi huolellisesti, jolloin hälytys kuittaautuu automaattisesti.

## HA2 Lauhdutinhälytys

Ilmaisee normaalisti lauhduttimen / suodattimen puhdistustarpeen. Kytke laite pois päältä ja irrota virtajohto pistorasiasta. Puhdista lauhdutin/suodatin (katso kohta "Puhdistus"). Tarkasta samalla, että lauhduttimen ilmankierto on esteetön. Mikäli hälytys ei poistu em. toimenpiteillä, ota yhteys valtuutettuun huoltoliikkeeseen.

## P1 Sisälämpötila-anturin virhe\*

## P2 Höyrystinanturin virhe\*

## P3 Lauhdutinanturin virhe\*

\*Laitte toimii varajärjestelmänsä varassa. Kuittaa hälytys ja ota välittömästi yhteys valtuutettuun huoltoliikkeeseen.

## EE Tietovirhe

Mikäli laite antaa "EE"-hälytyksen, kuittaa hälytys painamalla mitä tahansa painiketta, kunnes näytöllä näkyy teksti "rSt" noin 3 sekunnin ajan. Tämän jälkeen näyttö palaa normaalitilaansa.

## Ovikarmilämmitys (Inventus F)

Pakastekaapissa on ovikarmilämmitys. Lämmitysvastus on aina kytketty päälle, kun kaapit toimitetaan tehtaalta. Normaalisissa käyttöympäristöissä lämmitysvastusta ei yleensä tarvita, joten se on mahdollista kytkeä pois päältä energiakulutuksen vähentämiseksi. Jos ympäristön kosteus on suuri, karmin pintaan saattaa tiivistyä kosteutta, jolloin lämmitys kannattaa kytkeä päälle. Kytkin on etupaneelin takana kytkentäkotelon oikeassa yläreunassa.

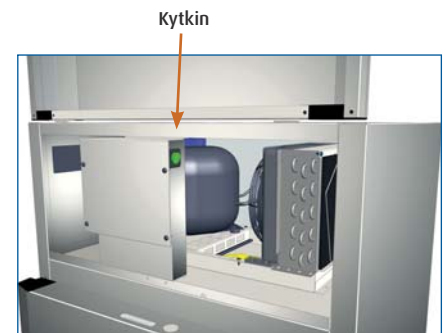

## Huom!

Energiankulutustesteissä lämmitysvastus on kytketty pois päältä.

## Puhdistus

Puhdista roiskeet heti kun niitä tulee.

Varmista laitteen tehokas toiminta sekä säilytettävien tuotteiden laatu sulattamalla ja puhdistamalla laite vähintään kerran kuukaudessa.

Varastoi tuotteet muualle puhdistuksen ajaksi.

Kytke laite pois päältä aina ennen puhdistusta ja irrota virtajohto pistorasiasta.

Irrota hyllyt.

Pese laitteen ruostumattomat teräspinnat veteen sekoitetulla miedolla pesuaineliuksella, esimerkiksi astianpesuaineliuksella tai muulla tarkoitukseen soveltuvalla puhdistusaineella. Käytä puhdistukseen pesuvedellä kostutettua liinaa tai paperipyyhettä, jotta teräspinta ei naarmuunnu.

Huuhtele kostealla liinalla, kuivaa ja jätä laite tuulettumaan.

### Huom!

Älä käytä klooripitoisia pesu- tai desinfiointi-aineita, liuottimia, hiovia hankausjauheita, veistä tai muuta terävää esinettä.

### Huom!

Älä koskaan käytä juoksevaa vettä tai painepesuria kaapin puhdistukseen.

### Huom!

Katso desinfiointiaineen tuoteselosteesta, mille materiaaleille aine soveltuu. älä päästä ainetta aroille osille kuten termostaattisäädin tai oven sarana. kuivaa laite desifioinnin jälkeen ja jätä se tuulettumaan.

Puhdista lauhdutin ja/tai lauhduttimen suodatin. Lauhdutin on konetilan oikeassa reunassa (1). Aukaise sormiruuvi paneelin alareunasta ja käännä yläreunastaan saranoitu paneeli kokonaan auki.

Paina suodattimen pidintä (2) yläreunasta alaspäin, jolloin se vapautuu pidikkeestä. Käännä pidintä oikealla ja poista suodatinmatto (3). Pese suodatinmatto esimerkiksi astianpesuaineliuksella tai muulla tarkoitukseen soveltuvalla puhdistusaineella. Huuhtele suodatin, anna sen kuivua ja laita se takaisin paikoilleen.

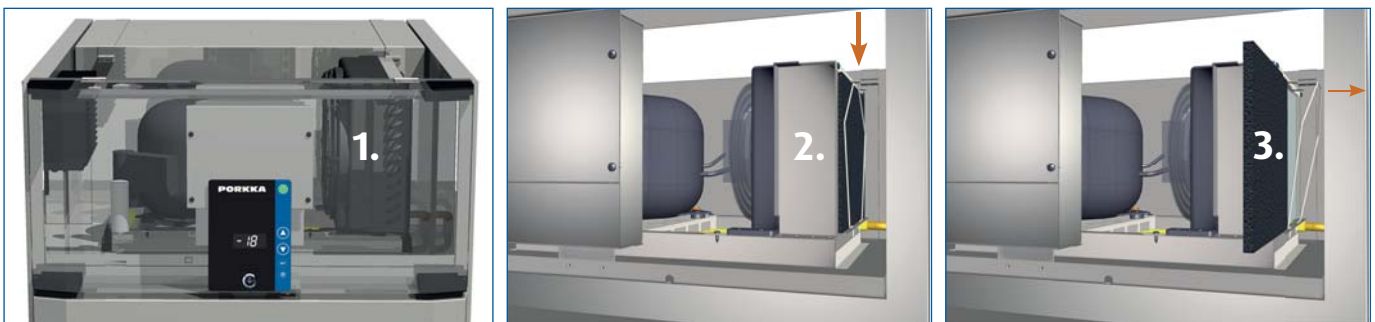

Kaapin sisällä olevat ilmankiertokanavat voi irrottaa ilman työkaluja, jolloin kaikki pinnat on helppo puhdistaa. Taka- ja kattokanava on kiinnitetty sormiruuveilla, joissa on kolikkoura avaamisen helpottamiseksi.

Puhdista oven magneettitiiviste veteen sekoitetulla miedolla pesuaineliuksella ja tarkasta tiivisteiden kunto. Silikonisumutteella saat tiivisteistä notkeat ja likaa hylkivät.

Laitteen irto-osille ei suositella konepesua.

Laita kaikki irrotetut osat paikoilleen ja käynnistä laite.

Varmista, että laite on saavuttanut oikean lämpötilan ennen kuin laitat tuotteet takaisin kaappiin.



## Jos laite ei toimi

### Jos kaappi hälyttää:

- katso kohta "hälytykset"

### Jos kaappi ei kylmene, tarkista että:

- laitteeseen tulee virta, jolloin näytössä on lukemia
- sulatuksen LED ei pala ohjausyksikössä
- kaappia ei ole lastattu liian täyteen
- lauhduttimen tai kaapin sisäilmankiertoa ei ole tukittu
- ympäristön lämpötila ei ole liian korkea
- lauhduttimen suodatin ei ole tukossa

### Jos koneisto pitää outoa ääntä:

- tarkasta, ettei kaappi pääse heilumaan. Säädä jalkoja tarvittaessa
- varmista, ettei kaapissa olevat tavarat esim. pullot helise vastakkain

Mikäli vika ei korjaannu, siirrä tuotteet muualle, sammuta kaappi, irrota virtajohto pistorasiasta ja ota yhteys huoltoliikkeeseen.

## Laitteen hävittäminen

Käytöstä poistettua laitetta ei saa laittaa kaatopaikkajätteisiin, koska se sisältää SER-jätettä. Laitte on hävitettävä jätelain muutoksen 13.8.2005 mukaisesti SER-jätteenä.

## Takuu

Valmistus- ja materiaaliviat kattava takuu-aika on Suomessa kaksi (2) vuotta.

Takuun voimassaolo edellyttää, että

- tuote on asennettu toimitettujen asennusohjeiden mukaisesti
- tuotetta käytetään ainoastaan sille suunniteltuun tarkoitukseen
- tuotetta on käytetty ja hoidettu toimitettujen ohjeiden mukaisesti
- huoltotyöt on tehnyt valtuutettu huoltoliike
- että jänniteen vaihtelu ei ole yli  $\pm 10\%$  (ukkonen yms.)

Valmistajan myöntämä takuu ei korvaa kuljetusvahinkoja eikä laitteen toiminnan kannalta merkityksellisten vikojen, kuten pintanaarmujen korjaamista.

## Takuuaikaiset huollot

**Huurteen huolto**  
020 5555 11  
huolto@huurre.com

Vian ilmettyä, ota välittömästi yhteyttä myyjään tai tehtaan valtuuttamaan huoltoliikkeeseen, joka päättää, miten huoltotyö tehdään.

Vikailmoituksesta tulee käydä ilmi

- tuotteen merkki, malli ja valmistusnumero
- vian laatu sekä olosuhteet, joissa se ilmenee
- myyjäliikkeen nimi
- tilauksen, lähetysluettelon tai ostolaskun numero, joiden avulla takuun voimassaolo voidaan todeta

Takuuaikaiset huollot suoritetaan kohtuullisen ajan kuluessa ja normaalina työaikana. Jos huoltoa vaaditaan saapumaan välittömästi tai normaalin työajan ulkopuolella, siitä saattaa aiheutua lisäkustannuksia, jotka tilaaja on velvollinen maksamaan huoltoliikkeelle.

Pitkien juhlapyhien aikana mahdollisesti sattuvista sähkökatkoista tms. aiheutuvien pakastevahinkojen varalle suosittelemme vakuutuksen ottoa.

Käyttöön kytkettyjen kylmälaitteiden toimintaa on valvottava vähintään kerran vuorokaudessa, myös loma-aikoina.

# Huurteen huollon toimipaikat

**HUURRE**  
VALTAKUNNALLINEN 24-H HUOLTOKUTSU  
020 5555 390

Vaihde 020 5555 11  
etunimi.sukunimi@huurre.com

**VANTAA**  
Taivaltie 5, 01610 Vantaa  
Puh. 040 707 9894, faksi 020 5555 573  
huoltohelsinki@huurre.com

**TAMPERE**  
PL 127, 33101 Tampere  
Huurretie 13, 33470 Ylöjärvi  
Puh. 040 769 5033, faksi 020 5555 360  
huoltotampere@huurre.com

**TURKU**  
Voudinkatu 35 B21200 Raisio  
Puh. 020 5555 14, faksi 020 5555 669  
huoltoturku@huurre.com

**PORI**  
Uunikatu 6, 28610 Pori  
Puh. 040 670 3786, faksi 020 5555 729  
huoltopori@huurre.com

**LAHTI**  
Soisalmentie 3, 15860 Hollola  
Puh. 040 707 9894, faksi 020 5555 484  
huoltolahti@huurre.com

**KOTKA ja KOUVOLA**  
Varastosuora 10, 46860 Keltakangas  
Puh. 040 701 0617, faksi 020 5555 709  
huoltokotka@huurre.com

**LAPPEENRANTA**  
Seponkatu 6, 53300 Lappeenranta  
Puh. 040 701 0617, faksi 020 5555 629  
huoltolappeenranta@huurre.com

**MIKKELI**  
PL 261, 50101 Mikkeli  
Arinakatu 9, 50170 Mikkeli  
Puh. 040 701 0617, faksi 020 5555 719

**SAVONLINNA**  
PL 117, 57101 Savonlinna  
Pihlajavedentie 21, 57170 Savonlinna  
Puh. 040 701 0617, faksi 020 5555 739

**KOKKOLA**  
Ahjotie 5, 67800 Kokkola  
Puh. 020 5555 15, faksi 020 5555 659  
huoltokokkola@huurre.com

**JYVÄSKYLÄ**  
KIRRINKUJA 1, 40270 PALOKKA  
Puh. 040 769 5033, faksi 020 5555 649  
huoltojyvaskyla@huurre.com

**KUOPIO**  
Kellonkärki 14, 70460 KUOPIO  
Puh. 040 769 5033, faksi (017) 266 2525  
huoltokuopio@huurre.com

**JOENSUU**  
Lylykoskentie 21/8, 80100 JOENSUU  
Puh. 040 701 0617, faksi (013) 611 0244  
huoltojoensuu@huurre.com

**KAJAANI**  
Nuaskatu 5, 87400 Kajaani  
Puh. 020 5555 602, faksi 020 5555 679  
huolto-oulu-kajaani@huurre.com

**OULU**  
Patteritie 8, 90530 Oulu  
Puh. 020 5555 15, faksi 020 5555 889  
huolto-oulu-kajaani@huurre.com

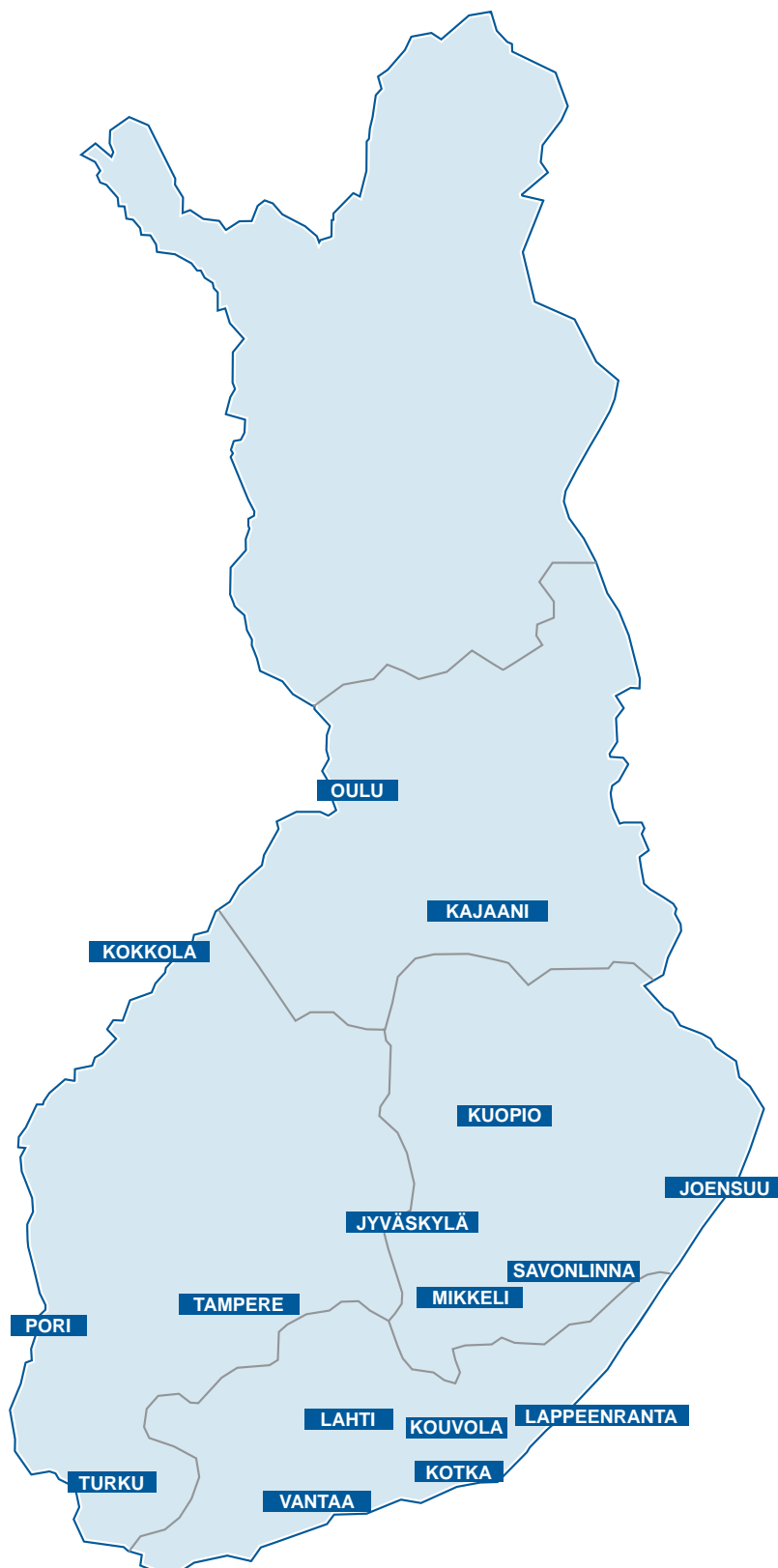



## Innehållsförteckning

Användningsområde	3
Mottagning av skåp	3
Installation	3
Före användning	4
Digital styrenhet	5
Användning av styrenhet	5
Kontroll av registrerad högsta och lägsta temperatur	6
Driftindikering	6
Larmindikering	7
Karmvärme	7
Rengöring	8
Funktionsstörningar	9
Återvinning	10
Garanti	10
Underhåll under garantitiden	10



## Användningsområde

Professionella Inventus C kylskåp är endast avsedda för förvaring av redan kylda produkter, ej för nedkylning. Professionella Inventus F frysskåp är endast avsedda för förvaring av redan frysta produkter, ej för infrysning.

## Mottagning av skåp

Besiktiga skåpet noga vid mottagandet. Om produkten är transportskadad skall detta omedelbart noteras på fraktsedeln. Transportörens förare samt säljaren skall också underrättas om detta.

### Obs!

Tillverkarens garanti omfattar inte transportskador!

## Installation

Skåpets omgivningstemperatur får ej överstiga +43°C eller understiga +16°C. Placera ej skåpet i närheten av värmegivande apparater som exempelvis spis, ugn eller liknande värmekällor.

### Obs!

Använd ej skåpet utomhus.

### Obs!

Enligt säkerhetsdirektiv för elektronik, får flytande material ej förvaras ovanför skåpet.

### Obs!

Luftcirkulationen ovanför skåpet måste vara fri.

### Obs!

Lämna tillräckligt utrymme med luftcirkulationen runt skåpet.





Ställ skåpet i våg med hjälp av de justerbara benen och ett vattenpass. Försäkra dig om att alla ben har kontakt med golvet.

**Obs!**  
Skåpet får ej luta.

Placera skåp med hjul på en hård och horisontell golvyta. Försäkra dig om att alla hjul har kontakt med golvet. Ojämna golv kan orsaka skevhet i stommen samt skapa höjdskillnader mellan skåp. Lås hjulen med bromsen när skåpet står på plats.

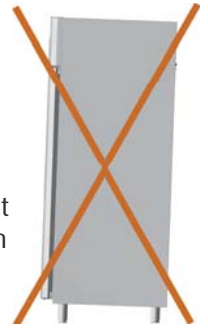

Anslut skåpet till 230 V / 50 Hz, jordad stickkontakt med en egen säkring på 10 A. Kontrollera skåpets spänning och frekvens på skåpets typskylt i övre vänstra hörnet inuti skåpets .

**Obs!**  
Skadad anslutningskabel får endast bytas av auktoriserat serviceföretag.

## Före användning

Rengör skåpet ordentligt med mildt rengöringsmedel t.ex. diskmedel före användning. Skölj, torka noga och lufta skåpet med öppen dörr.

Placera hyllorna.

Försäkra dig om att temperaturen i skåpet har nått det inställda värdet innan det lastas med produkter. (Se punkt "Användning av styrenhet")

**Obs!**  
För att undvika skador på förångaren skall alla sådana livsmedel som innehåller ättika eller som är sura förvaras i stängda kärl.

**Obs!**  
Överlasta inte skåpet. Det finns en rödmarkerad lastningsgräns inne i skåpet överst på bakväggen.

**Obs!**  
Hindra inte luftcirkulationen på golvet. Placera inte varorna på botten av skåpet, utan på nedersta hyllan.

**Obs!**  
Luftcirkulationen i skåpet får ej blockeras. Placera varorna på hyllor så att de inte överstiger hyllornas framkant.

För varor såsom djupfrysta produkter i påsar, rekommenderar vi korghyllor i trådgaller (extrautrustning).

Hyllorna kan till viss del dras ut ur skåpet och de är tippssäkra. Maximal lastvikt är 70 kg/hylla.



## Digital styrenhet

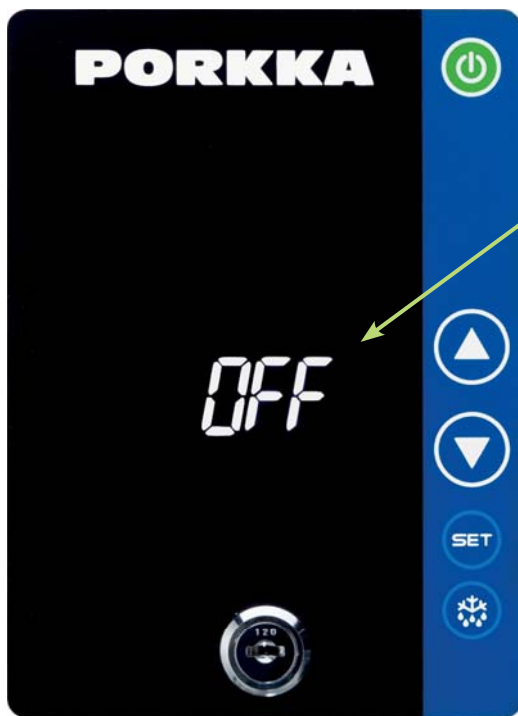







• Lås för dörr

- ON/OFF -knappen
- Temperaturdisplay och funktionsindikering
- Temperaturinställning
- Temperaturinställning
- SET -knappen startar och avslutar funktionen
- Knappen startar manuell avfrostning



## Användning av styrenhet



1. Tryck på knappen  för att starta skåpet.
2. Temperaturinställning:
  - Tryck ned knappen  , då det inställda temperaturvärdet visas
  - Justera temperatur med knappar  och 
  - Tryck på knappen på nytt  eller vänta 15 sekunder, så visas aktuell temperatur.
3. Manuell avfrostning:
  - Håll nere knappen  i mer än 3 sekunder, så startar en manuell avfrostning







## Kontroll av registrerad högsta och lägsta temperatur



1. Tryck ned knappen  och släpp den sedan. "Lo" meddelandet visas, följt av den registrerade lägsta temperaturen.
2. Tryck ned knappen  och släpp den sedan. "Hi", meddelandet visas, följt av den registrerade högsta temperaturen.

Den normala displayen visas igen efter 5 sekunder.

## Driftindikering

	Ljus på	Kompressor i drift
	Ljus blinkar	Startspärrfunktionen är aktiverad för att skydda kompressorn
	Ljus på	Evaporator fläkt i drift
	Ljus på	Evaporatorns avfrostning är aktiverad
	Ljus blinkar	Evaporatorns torkning är aktiverad
<b>AUX</b>	Ljus på	Kondensator fläkt i drift
	Ljus på	Alarm, se punkt "Larmindikering"

## Larmindikering

### HA Högtemperaturalarm

Skåpets temperatur är för hög. Isbildning på förångaren kan vara orsaken till larm. Då kan man starta en extra avfrostning enligt instruktionerna på föregående sida. Kontrollera att produkterna i skåpet har rätt temperatur, att dörren är stängd och att luftcirkulationen i skåpet inte är blockerad. Skåpet är avsett för förvaring av redan kylda produkter.

### LA Lågtemperaturalarm

Skåpets temperatur är för låg. Kontrollera att produkterna i skåpet har rätt temperatur. Temperaturalarmet återställs automatiskt så fort temperaturen är inom gränsvärdet. I fall larmet inte upphör, återställ det, flytta produkterna till ett annat skåp och ta kontakt med ett auktoriserat serviceföretag.

### dA Dörralarm

Dörr öppet-alarmet slås av så fort dörren stängs.

### HA2 Kondensatortemperaturalarm

Kondensator/ filter behöver rengöras. Slå av strömbrytaren och koppla ur skåpet från vägguttaget. Rengör kondensator/filter (se punkt "Rengöring"). Se över också att luftcirkulation genom kondensatorn inte är blockerad. I fall larmet inte upphör, ta omedelbart kontakt med ett auktoriserat serviceföretag.

### P1 Termostatgivaredefekt \*

### P2 Förångaregivaredefekt \*

### P3 Kondensatorgivaredefekt \*

\*Skåpet fungerar på backupsystemet. Kvittera larmet och ta omedelbart kontakt med ett auktoriserat serviceföretag.

### EE Datafel

För att återställa "EE"-larmet och starta om de normala funktionerna, tryck på valfri knapp. "rSt"-meddelandet visas i ca 3 sekunder.

## Karmvärme (Inventus F)

Frys-skåpen är utrustade med karmvärme, som är påslagen när skåpen levereras från fabrik. I dom flesta fall behövs inte karmvärmern och kan vara avslagen för att minska energiförbrukningen. Karmvärmern kan behövas vara "på" vid hög luftfuktighet, då det kan bildas kondens på dörrkarmen. Brytaren för karmvärmern är placerad bakom frontplåten.

### Obs!

Energiförbrukningen är uppmätt men karmvärmern avslagen.



## Rengöring

Torka genast bort stänk.

För att säkra skåpets funktion och kvaliteten på förvarade varor skall skåpet avfrostas och rengöras minst en gång per månad.

Förvara produkter någon annanstans medan du rengör skåpet. Slå av strömbrytaren och koppla bort enheten från vägguttaget.

Ta bort hyllorna.

Rengör skåpets rostfria ytor med vattenlösligt mildt tvättmedel, t.ex. diskmedel eller liknande. Använd en mjuk trasa eller pappersduk så att stållytor ej repas.

Torka med fuktig trasa, lufta skåpet med öppen dörr.

### Obs!

Använd aldrig tvättmedel med klor, rengöringsmedel med slipmedel, lösningsmedel, kniv eller andra vassa föremål.

### Obs!

Använd aldrig rinnande vatten för att rengöra skåpet.

### Obs!

Se varudeklarationen för lämpliga desinfektionsmedel. Låt inte rengöringsmedel komma i kontakt med ömtåliga delar, såsom styrenheten eller dörrens gångjärn. Torka skåpet efter desinfektionen och lufta med öppen dörr.

Rengör kondensor och/eller kondensorfilter. Kondensorn är på höger sida av maskinutrymmet (1). Skruva loss fingerskruven från panelens underkant och vänd panelen med gångjärn på högkant helt öppen.

Tryck filterhållaren (2) ned i överkanten så att den lossnar. Vänd hållaren till höger och ta bort filtermattan (3). Rengör filtermattan med t.ex. diskmedelslösning eller liknande. Skölj filtret, låt det torka och sätt det sedan tillbaka.

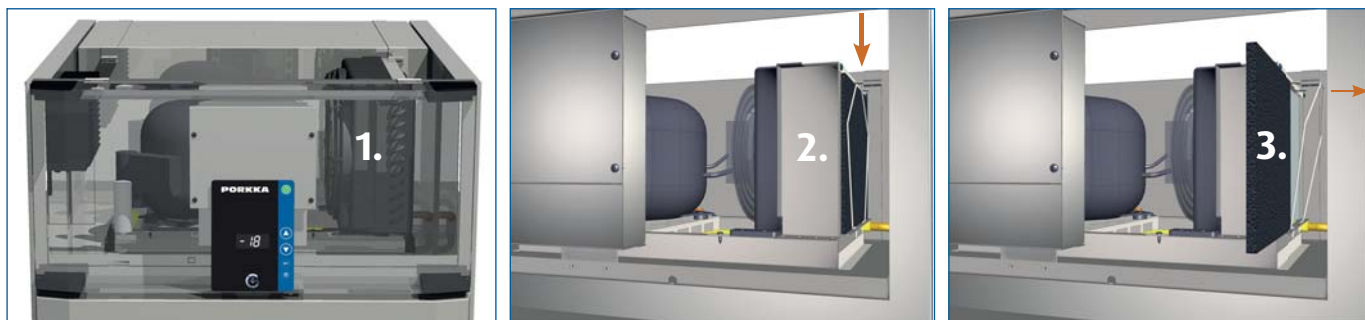

Luftcirkulationskanaler i skåpet kan tas bort utan verktyg, så att det är lätt att rengöra alla ytor. Rygg- och takkanaler är förankrade med fingerskruvar med myntspår för att underlätta öppnandet.

Rengör dörrens tätlist med vattenlösligt mildt diskmedel och kontrollera att den inte skadats. Använd silikonspray så blir tätlistor smidiga och smutsavstötande.

Diskmaskintvätt av lösadelar rekommenderas inte.

Sätt tillbaka alla delar, anslut skåpet till vägguttaget och slå på huvudströmbrytaren.

Låt temperaturen stabiliseras innan skåpet används.



## Funktionsstörningar

**Om skåpet larmar:**

- se punkt "Larmindikering"

**Om skåpet inte blir kallt, kontrollera att:**

- strömmen inte är bruten och att säkringen är hel. Indikeringar visas på skåpets display
- avfrostningsperiod inte pågår (att symbolen inte är på)
- skåpet inte är överlastat
- luftintaget för kondensator eller luftcirkulation inte är förhindrad /blokerad
- utvändigt temperatur inte är för hög
- kondensatorfiltret inte är blockerat smutsigt

**Om maskinaggregatet har ljudstörningar, kontrollera att:**

- skåpets alla fyra ställbara ben står stadigt på golvet

Om kontrollen visar att något är fel, flytta produkter någon annanstans, slå av strömbrytaren och ta elledning från vägguttaget och ring auktoriserat serviceföretaget.



## Återvinning

Skåp som ej brukas får inte lämnas bland vanliga sopor då det innehåller WEEE-avfall. Produkten måste enligt förordningen 13.8.2005 skrotas som WEEE-avfall.

## Garanti

Kontrollera garantitiden hos din återförsäljare.

### Garantin omfattar inte fel som förorsakats av:

- transport
- användarens oaktsamhet eller överlastning
- köparens/användarens underlåtande att följa bruksanvisning, genomföra underhåll eller service
- växlingar i spänningen (får vara högst  $\pm 10\%$ ) på grund av åskväder m.m.
- reparationer eller förändringar i konstruktionen som utförts av annan än av tillverkaren godkänt serviceföretag.

### Garantin täcker inte heller:

- obetydliga fel såsom reparation av repor och annat som inte inverkar på skåpets funktion.

Garantireparationer utförs inom skälig tid och under normal arbetstid. Om du vill att reparationen skall utföras genast eller efter normal arbetstid, kan detta orsaka tilläggskostnader, som beställaren är skyldig att erlægga serviceföretaget. Vi rekommenderar att du tecknar en försäkring för eventuella skador på varor. Funktionen hos anslutna kylaggregat skall kontrolleras minst en gång per dygn, även under semestertider.

## Underhåll under garantitiden

Service i Sverige  
tel. 0156-348 40

Service i Finland  
tel. 020 5555 11

I felanmälan måste följande garantiuppgifter för skåpet framgå:

- varumärke, produktmodell och tillverknings-/serienummer
- felets typ samt situationen som uppkommit
- säljaren
- ordernummer, fraktsedel eller faktura för att kunna konstatera garantins giltighet

Garantireparationer utförs inom skälig tid och under normal arbetstid. Om du vill att reparationen skall utföras genast eller efter normal arbetstid, kan detta orsaka tilläggskostnader som beställaren är skyldig att ersätta serviceföretag.

Vi rekommenderar att du tecknar en försäkring för eventuella skador på varor.

Funktionen hos anslutna kylaggregat skall kontrolleras minst en gång per dygn, även under semestertider.



## Innholdsfortegnelse

Bruksområder	3
Mottakelse	3
Installasjon	3
Før bruk	4
Knappene på styringen	5
Se, endre innstilt temperatur	5
Se høyeste- og laveste registrerte temperatur	6
Driftsindikatorer	6
Alarmer i displayet	7
Karmvarme	7
Rengjøring	8
Funksjonsfeil	9
Etter endt livstid	10
Garanti	10
Vedlikehold i garantitiden	10



## Bruksområder

Inventus kjøle- og fryseskap skal brukes for å opprettholde temperaturen i en allerede nedkjølt, nedfrosset vare.

## Mottakelse

Kontroller skapet nøye ved mottagelse. Dersom produktet er transportskadet skal transportør varsles umiddelbart og noteres på fraktbrevet. Dersom skade IKKE er innberettet innen 7 dager fra mottagelse, dekker ikke transportøren skjulte skader.

### OBS

Produsentens garanti omfatter ikke transportskader.

## Installasjon

Skapets omgivelsestemperatur må ikke overstige + 43 grader eller gå under + 16 grader. Skapet skal ikke plasseres i nærheten av apparater som avgir varme som f.eks. direkte sollys, ovner eller andre varmekilder.

### OBS

Skapet skal ikke brukes utendørs eller utsettes for regn.

### OBS

I henhold til elektriske sikkerhetsdirektiv får ikke flytende væsker oppbevares over skapet.

### OBS

Sørg for god ventilasjon rundt skapet.





### OBS

Plasser skapet og juster benene til skapet står i vater. Påse at alle benene har kontakt med underlaget.

### OBS

Skapet må ikke helle bakover.

Plasser skapet på et hardt og flatt underlag. Ujevne gulv kan gjøre at kabinettet blir skjevt. Lås hjulene når ønsket posisjon er funnet.

Tilslutt skapet til en 230/ 50 Hz jordet stikkontakt med en egen sikring på 16A. Kontroller skapets spenning og frekvens på typeskiltet som befinner seg i det fremste venstre hjørnet i skapets maskinrom.

### OBS

Skadet tilslutningskabel må skiftes av autorisert personell.



## Før bruk

Rengjør skapet med mildt såpevann. Bruk ikke rensedmidler som er etsende eller har skurende effekt. Skyll og tørk nøye og luft skapet med åpen dør. Bruk ikke rennende vann under rengjøringen.

Plasser hyllene etter ønske.

Forsikre deg om at temperaturen i skapet har oppnådd innstilt verdi før det lastes med produkter. (Se punktet; temperaturkontrollens anvendelse).



### OBS

For å unngå skader på fordampere må alle næringsmidler som inneholder eddik eller er sure oppbevares i lukkede beholdere

### OBS

Overbelast ikke skapet. Det finnes en øvre lastehøyde markert med rødt på skapets bakvegg.

### OBS

Luftsirkulasjonen på bunnen av skapet må ikke tildekkes. Plasser ikke varer nederst i skapet, men bruk det nederste hyllnivået.

### OBS

Luftinntaket på skapets front må ikke blokkeres. Plasser varene på hyllene slik at de ikke overstiger hyllenes fremkant.

For dypfrysede varer anbefaler vi kurver (ekstra utstyr).

Hyllene kan dras ut av skapet og har en belastbarhet på 70 kg pr. hyllnivå.

## Funksjonsknappene på styringen









- ON/OFF knappen
- Temperaturdisplay og funksjonsindikering
- Øke innstilt verdi
- Senke innstilt verdi
- SET knappen starter og stopper funksjonen
- Manuell avriming

• Låse



## Bruk av temperaturkontrollen



1. Trykk på knappen  For å starte skapet.
2. Endre innstilt temperatur
  - Trykk  knappen til innstilt temperatur vises i displayet
  - Juster temperaturen med knappene  og 
  - Trykk på  eller vent 15 sekunder til styringen går tilbake til normaldrift
3. Manuell avriming
  - Hold knappen  i mer enn 3 sekunder for å starte manuell avriming.







## Kontroll av den høyeste og laveste temperatur



1. Trykk knappen  og slipp. "Lo" vises i displayet etterfulgt av den laveste registrerte temperaturen.
2. Trykk knappen  og slipp "Hi", vises i displayet etterfulgt av den høyeste registrerte temperaturen.

Styringen går tilbake til normaldrift etter 5 sekunder.

## Funksjonsindikatorer

	Lys på	Kompressor går
	Lys blinker	Tidsforsinket sikkerhetsoppstart av kompressoren
	Lys på	Fordamperviften går
	Lys på	Avriming pågår
	Lys blinker	Tidsforsinkelse etter avriming
<b>AUX</b>	Lys på	Kondensatorviften går
	Lys på	Alarm, se punktet alarmindikasjon

## Alarm

### HA - høytemperaturalarm

Skapets temperatur er for høy. Overising av fordamperen av ulike årsaker. Dersom dette er tilfelle kan man foreta en ekstra avriming i henhold til instruksjonen på i ett tidligere kapittel. Kontroller at produktene i skapet har riktig temperatur, at døren er lukket og at luftsirkulasjonen i skapet ikke er forhindret. Skapet er kun beregnet for å opprettholde temperaturen i en allerede nedkjølt, nedfrosset vare.ter.

### LA - Lavtemperaturalarm

Skapets temperatur er for lav. Kontroller at produktene i skapet har riktig temperatur. Temperaturalarmen slås av automatisk så snart temperaturen er innenfor normale verdier. I tilfelle alarmen ikke opphører; stopp skapet og flytt produktene over i ette annet skap umiddelbart. Ta kontakt med et autorisert servicefirma.

### dA Døralarm

Dør-åpen alarm slås av så snart døren er stengt.

### HA2 kondensator temperatur alarm

Kondensator/ filteret trenger å rengjøres. Slå av strømbryteren og fjern ledningen fra stikkkontakten i veggen. Rengjør kondensatoren/ filteret (se punktet om rengjøring). Sjekk også at luftsirkulasjonen gjennom kondensatoren ikke er forhindret. I tilfelle alarmen ikke opphører, ta umiddelbart kontakt med et autorisert servicefirma.

### P1 Termostatfølerfeil\*

### P2 Fordamperfølerfeil\*

### P3 Kondensatorfølerfeil\*

\*Apparatet fungerer på et backupsystemet. Slå av alarmen og ta umiddelbart kontakt med et autorisert servicefirma.

### EE Datafeil

For å tilbakestille «EE» alarmen og starte de normale funksjonene, trykk på en valgfri knapp. «rst» vises i displayet i ca. 3 sekunder.

## Karmvarme (Inventus F)

Porkka inventus fryseskap kommer med dørvarme som standard. Denne er innkoblet fra fabrikk.

Denne funksjonen er det i liten grad behov for under normal drift og kan kobles ut for å spare elektrisitet.

Under perioder med ekstremt høy luftfuktighet kan det oppstå fuktighet på dørkarmen. Ved å skru på dørvarmen som er lokalisert bak panelet øverst på skapet fjernes denne fuktigheten.

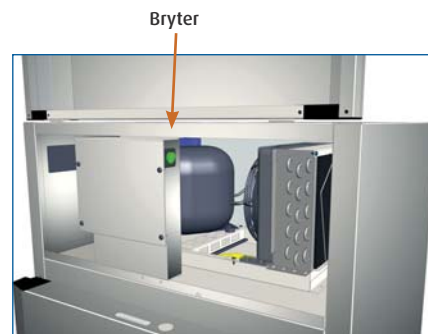

### OBS

Vær oppmerksom på at våre målinger av skapets energiforbruk er gjort med dørvarmen slått av.



## Rengjøring

For å sikre skapets funksjon og kvaliteten på varene som oppbevares skal skapet avrimes og rengjøres minst en gang pr. måned.

Oppbevar produktene i ett annet skap så lenge kabinettet rengjøres.

Slå av strømbryteren og ta støpslet ut av veggen. Fjern så hyllene.

Rengjør skapets overflate med mildt såpevann. Bruk en myk klut slik at overflaten ikke får riper.

Skyld forsiktig med en fuktig klut, tørk og la skapet bli luftet.

### **OBS**

Bruk aldri rengjøringsmidler som inneholder klor, er etsende eller har skurende effekt. Bruk ikke løsemidler, kniver eller andre skarpe gjenstander.

### **OBS**

Bruk aldri rennende vann for å rengjøre skapet.

### **OBS**

Se på rensemiddelets varedeklarasjon for å se om det er egnet til dette formålet. La ikke middelet komme i kontakt med følsomme deler som termostaten eller dørens hengsler. Tørk skapet etter rensing.

Rengjør kondensatoren og/ eller kondensatorfilteret. Kondensatoren er på høyre side av maskinrommet (1). Skru løs fingerskruen fra frontpanelets underside og åpne panelet til det står helt åpent.

Trykk filterholderen (2) ned fra oversiden, da løsner den. Snu holderen mot høyre og ta bort filtermatten (3). Rengjør filtermatten med mildt såpevann. Skyld filteret, la det tørke og sett det tilbake.

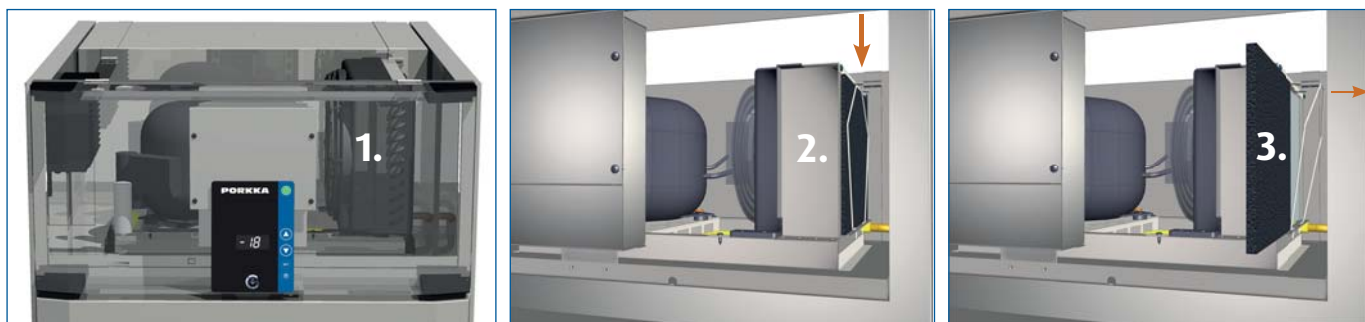

Luftsirkulasjonskanalene inne i skapet kan fjernes uten verktøy slik at man enkelt kan rengjøre alle overflater. Bak- og takkanalene er festet med fingerskruer med myntspor for enkel demontering.

Rengjør dørens magnetiske tetningslist med et mildt såpevann og sjekk at den ikke er skadet. Bruk gjerne silikonspray på tetningslister slik at de holder seg myke og smidige.

Maskinoppvaskmidler anbefales ikke for skapets løse deler.

Monter alle deler igjen etter rengjøring, sett i støpslet og slå på hovedbryteren.

La skapet oppnå innstilt temperatur før det tas i bruk.



## Funksjonsfeil

### Dersom skapet går i alarm:

- Se punktet om alarmindikasjon

### Dersom skapet ikke blir kaldt kontroller følgende:

- At strømmen ikke er brutt, det vises på displayet om sikringen er ok
- At avriming ikke pågår (at LED ikke er på)
- At skapet ikke er overbelastet
- At luftinntaket for kondensatoren og sirkulasjonen i skapet ikke er blokkert
- At utvendig temperatur ikke er for høy
- At kondensatorfilteret ikke er tildekket av skitt

### Dersom maskin støyer kontroller følgende:

- At alle skapets ben er i kontakt med underlaget slik at skapet står stødig
- Kontroller at innholdet i skapet ikke lager støy, klirrende flasker eller lignende.

Dersom kontrollen avdekker feil, flytt innholdet i skapet til en annen lokasjon, slå av strømmen, dra ut støpslet og ta kontakt med ett autorisert servicefirma.

## Etter endt levetid

Etter endt levetid skal produktet leveres inn på et godkjent deponi for resirkulering i henhold til offentlige pålegg som WEEE-avfall.

## Garanti

Kontroller garantitiden med din forhandler.

**Garantien omfatter ikke feil som er forårsaket av:**

- Transport
- Uvørent bruk eller overbelastning
- Man har ikke fulgt bruksanvisningen eller manglende vedlikehold og service
- Spenningsvariasjoner (maks. +/- 10 %) som en følge av lynnedslag o.l.
- Reparasjoner eller modifikasjoner som er utført uten godkjenning av Porkka

**Garantien dekker heller ikke:**

- Ubetydelige feil som riper på overflate som ikke påvirker skapets funksjon

Garantireparasjoner utføres innen rimelig tid og i normal arbeidstid etter avtale med Porkka. Om reparasjonen skal utføres umiddelbart eller utenom normal arbeidstid er oppdragsgiver selv ansvarlig for tilleggskostnadene dette medfører. Vi anbefaler at man tegner en forsikring mot strømavbrudd som kan gi lengre driftstans som kan ødelegge varene. Skapets funksjon bør etterses en gang per døgn, også i ferietider.

## Vedlikehold i garantitiden

Kontakt din forhandler eller eventuelt Porkka. Hvis skapet ikke fungerer ta kontakt med din forhandler eller ett autorisert servicefirma godkjent av Porkka slik at man kan avtale hvordan reparasjon skal utføres.

**Ved feilmelding skal følgende opplyses:**

- Merke, modell og serienummer
- Type feil og når den forekommer
- Hvilken forhandler har solgt skapet
- Ordrenummer eller fraktpapirer for å se om man er innenfor garantitiden

Garantireparasjoner utføres innen rimelig tid og i normal arbeidstid etter avtale med Porkka. Om reparasjonen skal utføres umiddelbart eller utenom normal arbeidstid er oppdragsgiver selv ansvarlig for tilleggskostnadene dette medfører. Vi anbefaler at man tegner en forsikring mot strømavbrudd som kan gi lengre driftstans som kan ødelegge varene. Skapets funksjon bør etterses en gang per døgn, også i ferietider.



## Contenu

Concept d'utilisation	3
Réception	3
Installation	3
Introduction	4
Touches de contrôle de la température	5
Utilisation du contrôle de la température	5
Contrôle des températures minimums et maximums enregistrées	6
Lampes de l'écran de fonction	6
Alarmes	7
Chauffage du châssis	7
Nettoyage de routine	8
Échecs de fonctionnement	9
Mise au rebut de l'équipement	10
Garantie	10
Service pendant la période de garantie	10



## Concept d'utilisation

Les réfrigérateurs commerciaux Inventus C sont conçus pour le stockage de produits déjà froids et non pour leur refroidissement. Les congélateurs commerciaux Inventus F sont conçus pour le stockage de produits déjà surgelés et non pour leur congélation.

## Réception

Examine the product carefully as soon as you receive it. If you notice that it has suffered from damages during transportation, you must indicate this in the delivery document and report to the carrier and the retailer.

### N.B!

La garantie du fabricant ne couvre pas les dommages causés pendant le transport!

## Installation

La température ambiante ne doit pas dépasser +43°C ou descendre sous +16°C. Évitez de placer l'armoire près d'un appareil émettant de la chaleur.

### N.B!

L'armoire ne doit pas être utilisée en extérieur ni exposée à la pluie.

### N.B!

Selon les règles de sécurité électrique, aucun liquide ne doit être placé au-dessus de l'armoire

### N.B!

La circulation d'air au-dessus de l'armoire doit être libre.

### N.B!

Assurez-vous qu'il y a assez d'espace autour de l'armoire pour la circulation d'air.





Réglez l'armoire en position horizontale grâce aux pieds réglables et à l'aide d'un niveau à bulle. Assurez-vous que tous les pieds touchent le sol.

**N.B!**

L'armoire ne doit pas pencher en arrière.

Placez l'armoire avec roulettes sur un sol dur et de niveau. Assurez-vous que toutes les roulettes touchent le sol. Un sol inégal peut entraîner une déformation du châssis et des différences de hauteur entre les armoires. Verrouillez le frein des roulettes après avoir mis en place l'armoire.



Raccordez le câble d'alimentation de l'armoire à une prise murale reliée à la terre de 230 V / 50 Hz avec son propre fusible de sécurité de 10 A. Vérifiez la tension et la fréquence de l'armoire sur la plaque signalétique. La plaque de signalisation se situe dans l'angle supérieur gauche du cabinet de machinerie.

**N.B!**

Si le cordon d'alimentation est endommagé, il doit être remplacé par un électricien professionnel, agréé par le fabricant.

## Introduction

Avant l'utilisation, nettoyez l'armoire soigneusement avec un produit nettoyant doux, par ex. du liquide vaisselle. Rincez et essuyez complètement. Laissez la porte ouverte quelque temps afin d'aérer.

Mettez les étagères en place.

**N.B!**

Afin d'éviter la corrosion du condensateur, il est important de garder les aliments à forte acidité / vinaigre etc. dans des contenants hermétiques.

**N.B!**

Lors du chargement de l'armoire avec des produits, veuillez ne pas dépasser la limite de charge (marque rouge au fond de l'armoire).

**N.B!**

Ne placez pas d'aliments tout en bas de l'armoire, mais sur l'étagère la plus basse afin de laisser l'air circuler.

**N.B!**

Veuillez vous assurer que l'air circule convenablement à tout moment. Placez les aliments sur les étagères sans qu'ils ne dépassent du bord avant.

Pour les produits glissants, comme les aliments congelés dans des sacs plastiques, nous recommandons d'utiliser des paniers en fil de fer (accessoire en option).

Les armoires sont équipées d'étagères anti-basculement et anti-glissement. Le poids maximal est de 70 kg/étagère.



## Touche de contrôle de la température









- Touche ON/OFF
- Affichage de la température et lampe de l'écran des fonctions

- Touche de contrôle de la température
- Touche de contrôle de la température
- Touche SET de démarrage et d'arrêt de la fonction
- Touche de démarrage du dégivrage manuel

• Verrouillage de la porte

## Utilisation du contrôle de la température





1. Mettez sous tension en appuyant sur la touche .
2. Contrôle de la température :
  - Appuyez une fois sur la touche , lorsque l'écran affiche la température à régler
  - Réglez la température avec les touches  
  - Appuyez de nouveau su  ou attendez 15 secondes pour que l'écran retourne en affichage normal
3. Dégivrage additionnel:
  - Appuyez sur la touche  pendant plus de 3 secondes pour démarrer le dégivrage additionnel.









## Contrôle des températures minimums et maximums enregistrées



1. Appuyez une fois sur la touche . "Lo" s'affichera à l'écran pendant un moment suivi par la température minimum enregistrée.
2. Appuyez une fois sur la touch . "Hi" s'affichera à l'écran pendant un moment suivi par la température minimum enregistrée.

L'équipement retourne en affichage normal après 5 secondes.

## Lampes de l'écran de fonction

	Lampe allumée	Compresseur en marche
	Lampe clignotante	Délai pour protéger le compresseur après la mise en marche
	Lampe allumée	Ventilateur de l'évaporateur en marche
	Lampe allumée	Dégivrage en cours
	Lampe clignotante	Délai après le dégivrage
<b>AUX</b>	Lampe allumée	Ventilateur de condenseur en marche
	Lampe allumée	Alarme; voir le chapitre "Alarmes"

## Alarmes

### HA Alarme de température élevée

La température à l'intérieur de l'armoire a dépassé la température d'alarme réglée. L'alarme peut être déclenchée par le glaçage subit de l'évaporateur. Démarrez un dégivrage manuel additionnel. Voir les instructions à la page précédente. Vérifiez si l'armoire n'a pas été remplie avec des produits chauds. Contrôlez si une porte n'est pas restée ouverte. Contrôlez qu'aucun produit ne bloque la circulation de l'air au sein du cabinet. L'armoire est conçue pour conserver des produits déjà froids.

### LA Alarme de température basse

La température à l'intérieur de l'armoire est tombée sous la valeur réglée. Vérifiez que les produits placés dans l'armoire ne sont pas trop froids.

La température d'alarme se désarme automatiquement une fois que la température à l'intérieur de l'armoire repasse entre les limites réglées. Si cela ne se produit pas, déplacez les produits dans une autre armoire et contactez votre fournisseur de maintenance.

### dA Alarme de porte ouverte

Fermez correctement la porte et l'alarme s'arrêtera automatiquement.

### HA2 Alarme du condensateur

Le condensateur/filtre doit être nettoyé. Mettez l'armoire hors tension et retirez la fiche de la prise murale. Nettoyez le condensateur/filtre (voir le chapitre "Nettoyage").

Contrôlez également que la circulation d'air vers le condensateur n'est pas bloquée et que la température ambiante n'est pas trop élevée. Si l'alarme ne s'arrête pas, déplacez les produits dans une autre armoire et contactez votre fournisseur de maintenance.

### P1 Échec de la sonde du thermostat \*

### P2 Échec de la sonde de l'évaporateur \*

### P3 Échec de la sonde du condensateur \*

\*L'armoire fonctionne même en mode veille et maintient une température normale. Désactivez l'alarme et contactez immédiatement votre fournisseur de maintenance.

### EE Echec des données

En cas d'alarme "EE", désactivez l'alarme et redémarrez l'équipement en appuyant sur n'importe quelle touche pendant 3 secondes jusqu'à ce que le code "rSt" s'affiche.

## Chauffage du châssis

Les armoires de réfrigération sont livrées avec une résistance de chauffage pour le cadre de porte. Cette résistance est en mode « ON » lors du départ de livraison depuis l'usine. La plus grande partie du temps, cette résistance n'est pas requise et peut être mise en mode « OFF » pour réduire la consommation d'énergie.

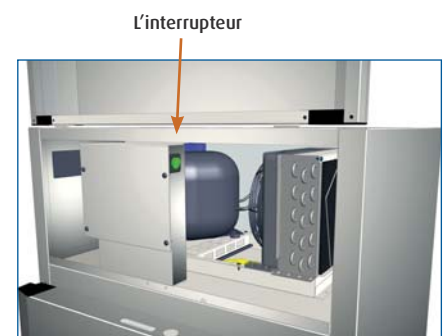

En cas de taux d'humidité très élevée, il est possible que de la condensation se forme sur le cadre de porte, dans ce cas enclenchez le mode « ON » de la résistance de cadre en utilisant l'interrupteur derrière le couvercle supérieur.

**N.B!**

Nos tests de consommation d'énergie ont été réalisés avec la résistance de cadre de porte sur « OFF ».

## Nettoyage

Nettoyez immédiatement les éclaboussures.

Assurez un fonctionnement optimal de l'équipement et la qualité des produits stockés en dégivrant et en nettoyant l'équipement une fois par mois au minimum.

Retirez tous les produits et stockez-les dans une armoire de secours.

Débranchez l'unité de l'alimentation électrique générale et retirez la fiche de la prise murale.

Retirez les étagères.

Nettoyez les surfaces en acier inoxydable de l'équipement avec de l'eau et un détergent doux, par ex. du liquide vaisselle ou tout autre détergent adapté. Utilisez un chiffon ou une serviette en papier pour éviter de rayer les surfaces en acier.

Rincez avec un chiffon humide, essuyez et laissez l'armoire sécher complètement.

**N.B!**

N'utilisez pas de détergents ou de désinfectants contenant du chlore, des solvants, des produits abrasifs, un couteau ou tout autre objet tranchant.

**N.B!**

N'utilisez pas d'eau courante pour nettoyer l'armoire.

**N.B!**

Référez-vous à la description du désinfectant afin de contrôler quels sont les produits auxquels il convient. Celui-ci ne doit pas éclabousser les pièces sensibles telles que le régulateur du thermostat ou les charnières de porte. Séchez l'équipement après la désinfection et laissez-le ventiler.

Nettoyez le condensateur et/ou le filtre du condensateur. Le condensateur est à droite dans compartiment technique (1). Retirez la vis moletée sur la partie inférieure du panneau et faites pivoter celui-ci par les charnières sur le bord supérieur afin d'ouvrir complètement.

Abaissez le support de filtre (2) afin de dégager celui-ci. Tournez le support vers la droite et retirez le filtre (3). Nettoyez le filtre avec par ex. du liquide vaisselle ou un autre détergent adapté. Rincez le filtre, laissez-le sécher et remettez-le en place.

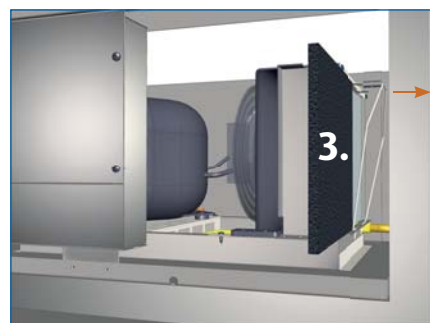
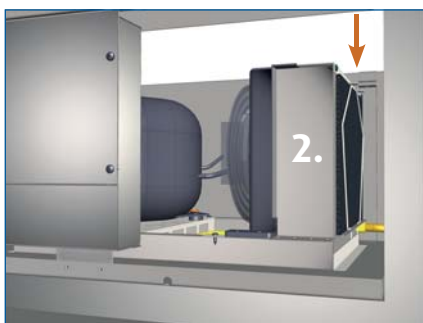

Les conduits de circulation d'air à l'intérieur de l'armoire peuvent être retirés sans outil afin de faciliter le nettoyage de toutes les surfaces. Les conduites à l'arrière et au plafond sont maintenues par des vis moletées avec fente permettant un retrait facile.

Nettoyez le joint d'étanchéité de l'armoire avec un détergent doux soluble dans l'eau et vérifiez son état. La vaporisation de silicone rend les joints d'étanchéité flexible et empêche la poussière de s'incruster.

Le nettoyage en lave-vaisselle n'est pas recommandé pour les pièces amovibles de l'équipement.

Remplacez toutes les pièces retirées et mettez en route l'équipement.

Assurez-vous que la température a atteint son niveau normal avant d'utiliser à nouveau l'équipement.



## Échecs de fonctionnement

**En cas d'alarme:**

- voir le chapitre "Alarmes"

**Si l'armoire n'arrive pas à refroidir, vérifiez que:**

- l'alimentation est OK lorsque des indications sont affichées et que l'armoire est en marche
- la LED de dégivrage n'est pas allumée
- l'armoire n'est pas surchargée ou remplie de produits chauds
- la circulation d'air pour le condensateur ou à l'intérieur de l'armoire n'est pas bloquée
- la température ambiante autour de l'armoire n'est pas trop élevée
- le filtre du condensateur n'est pas bloqué

**Si la machinerie émet un bruit bizarre:**

- vérifiez si les pieds de l'armoire sont correctement réglés
- assurez-vous que l'armoire est bien stable lorsque vous appuyez sur l'un des angles avant
- assurez-vous que les objets libres comme par ex. des bouteilles ne cognent pas l'un contre l'autre

Si le dysfonctionnement ne peut être corrigés en respectant les points ci-dessus, empêchez la mauvaise conservation des aliments en les déplaçant dans une autre unité de refroidissement ou de congélation. Éteignez l'armoire défectueuse, retirez le cordon d'alimentation de la prise murale et contactez votre revendeur ou entreprise de maintenance.

## Mise au rebut de l'équipement

Lorsque l'équipement arrive en fin de vie, il ne doit pas être éliminé avec les déchets ménagers car celui-ci est régi par la directive WEEE. Il doit être éliminé selon les normes de la WEEE qui est entrée en vigueur le 13 août 2005.

## Garantie

Vérifiez la période de garantie avec votre revendeur.

**La garantie ne couvre pas les défauts résultants des points suivants :**

- Transport
- Négligence
- En cas de non respect des instructions d'emploi ou une utilisation et maintenance non appropriée
- En cas de modification ou réparation de l'appareil par une entreprise non autorisée
- En cas de pose de pièces non testées et non fournies par le fabricant.

**De plus, la garantie ne couvre pas les défauts qui :**

- Sont insignifiants pour le fonctionnement de l'appareil comme les éraflures ou bosses intervenues lors du déballage et l'installation de l'appareil.

Le fabricant ou le revendeur ne peut à aucun moment et en aucun cas être tenu responsable des dégâts ou pertes sur les marchandises.

**Conditions à remplir pour la prise en charge par la garantie fabricant :**

- Pour la prise en charge par la garantie fabricant, le propriétaire/utilisateur doit communiquer le modèle et le n° de série de l'appareil défectueux.

## Service pendant la période de garantie

En supplément à la garantie fabricant, un contrat de garantie étendu peut être conclu avec votre revendeur sous certaines circonstances comprenant également les temps de travail et les frais de déplacement. Merci de vous adresser directement à votre revendeur.

Pour tous travaux de garantie, le revendeur ou son service après-vente aura besoin du modèle et du n° de série de l'appareil qui est inscrit sur une plaque signalétique. La plaque signalétique est située, selon le type d'appareil, soit sur la face intérieure gauche avant de l'appareil ou derrière le tiroir supérieur gauche.





## Porkka in Finland is an internationally recognised designer and manufacturer of Refrigeration and Food Storage/Display Equipment

Porkka in Finland is an internationally recognised designer and manufacturer of Refrigeration and Food Storage/Display Equipment. The range incorporates Chilled, Frozen and Heated options. Major clients include commercial kitchens, restaurants, fast food outlets, hotels, industrial canteens, hospitals, laboratories and retailers throughout the World.

Our main markets outside of Finland include Scandinavia, United Kingdom, Germany, Switzerland, Holland, Belgium, Russia and the Baltic regions. 80% of the companies' turnover is derived from foreign transactions and exports.

On going and adaptive development by numerous foreign representatives ensures our continued growth.

Porkka's success is based on decades of experience, customer focused design and continuous product development.

Porkka is part of the Huurre Group. Porkka and Huurre brands are well known for their quality and reliability throughout the world.



Porkka designs and manufactures to a quality standard ISO 9001 which is controlled and certified by Lloyd's Register Quality Assurance. We also hold the environmental certificate ISO 14001 which also has been issued by LRQA, where environment impact in production is kept to a minimum.

CE marked products. The manufacturer through continuous research and development reserves the right to change technical specification and design without notice.

Porkka reserves the right to make any changes without prior notice.

# PORKKA

### Porkka in Finland

Soisalmentie 3  
FI-15860 Hollola, Finland  
Tel. +358 20 5555 12  
Fax +358 20 5555 497  
e-mail: [contact@porkka.com](mailto:contact@porkka.com)  
[www.porkka.com](http://www.porkka.com)

### Porkka in Sweden

Industrigatan 21  
S-61933 Trosa, Sverige  
Tel. +46 156 348 40  
Fax +46 156 167 50  
e-post: [porkka@porkka.se](mailto:porkka@porkka.se)  
[www.porkka.se](http://www.porkka.se)

### Porkka in Norway

Lensmannsliia 30  
N-1386 Asker, Norge  
Tel. +47 66 98 77 77  
Fax +47 66 98 77 88  
e-post: [salg@porkka.no](mailto:salg@porkka.no)  
[www.porkka.no](http://www.porkka.no)

### Porkka in UK

29B Greenhill Crescent  
Watford Business Park, Watford  
Hertfordshire, WD18 8YB, UK  
Tel. +44 1923 23 36 75  
Fax +44 1923 80 57 17  
e-mail: [sales@porkka.co.uk](mailto:sales@porkka.co.uk)  
[www.porkka.co.uk](http://www.porkka.co.uk)